

Canon

Canon Customer Support

Canon Inc.
30-2 Shimomuroku 3-chome, Chiba-ku, Tokyo
146-8501, Japan

NORTH AMERICA

Canon U.S.A., Inc.
Canon Customer Care Center
Phone (US): 1-800-828-4040
(Available Mon. - Fri., 9 AM to 6 PM Eastern Time)

Canon Canada Inc.
Phone (Canada): 1-800-OK-CANON (1-800-652-2666)
(24 hours/day, 7 days/week)

EUROPE

Europe, Africa & Middle East

Canon Europe N.V.
PO Box 2282, 1180 EG Amstelveen, The Netherlands

Canon (UK) Ltd.
Helpdesk
Tel No.: 08706 143 723 (Calls may be recorded.)
Fax No.: 08706 143 340

Canon France S.A.
Hotline : 01.41.98.70.70
Tel : 01.41.98.77.77 Telex: 01.41.98.79.61

Canon Photo Video France S.A.
Support Client: 01.41.30.15.15
Fax: 01.41.30.15.98

Canon Euro-Photo GmbH
Customer-Support: (02164) 485-482 or 483
Telex: (02164) 485-483

Canon Italia S.p.A.
Pronto Canon : 02 8249 2000

Canon Belgium N.V. / S.A.
Helpdesk 0600-10827
Tel.: (02) 722.04.11 Fax: (02) 721.32.74

Canon Luxembourg S.A.
Tel.: (352) 48 47 991 Fax: (352) 48 47 99232

Canon Nederland N.V.
Helpdesk 028 - 5 681 681
Tel.: 028 - 5 670 128 Fax 028 - 5 670 124

Canon Denmark A/S
Phone: +45 44882400
e-mail: helpdesk@canon.dk

Canon España S.A.
Help Desk 908 901 266
Fax (91) 411 79 66
E-mail: helpdesk1@canon.es

Canon Norge AS
Tel: 22 62 63 21 Fax: 22 62 06 15
E-mail: helpdesk@canon.no

Finland

Canon OY
Puhelin: 010 84420 Fax 010 844 4671
Help Desk 0800 0 22808 (14,80 mk/min+pvm)
Help Desk 0800 0 22888 (nimit. 40mk/puhelu+pvm)
Sähköposti: helpdesk@canon.fi

Canon (Schweiz) AG
Tel. 01-833-0161 Fax 01-833-0926
Hotline 0800 67 56 20

Canon Svenska AB
Stanektrofagen 13, S-127 88, Södahlman, Sweden

Austria

Canon GmbH
Oberleserstraße 223 A-1100 Vienna
Tel: 01 680 88-0 Fax 01 680 88-308

OCEANIA

Canon Australia Pty. Ltd.
Info-Line: (02) 8606 2894
Canon New Zealand Ltd.
Info-Line: 0800-622988

ASIA

Canon Singapore Pte. Ltd.
79 Anson Road, #09-01 / 08, Singapore 079908
Phone: (65) 532 4430 Fax (65) 221 7677

Canon Hongkong Co., Ltd.
9/F, The Hong Kong Club Building, 3A Chester Road,
Central, Hong Kong
Phone: 852-2738-0802 Fax: 852-2398-7701

Canon Marketing Services
No.1 Jalan Kiang Timor, 308-00, Pacific Tech Centre,
Singapore 168903
Phone: (65) 798 8888 Fax (65) 273 3317

Canon Marketing (Malaysia) Sdn. Bhd.
Wisma General Lumber, Block D, Perambon Square,
Sejara Resort, Section U2, 40150,
Shah Alam, Selangor Darul Ehsan, Malaysia
Phone: (60) 3 744 6000, (60) 3 746 0055
Fax (60) 3 746 0505

Canon Marketing (Thailand) Co., Ltd.
10th Floor, Bangkok City Tower,
178/34-46 South Sathorn Road,
Bangkok 10120, Thailand
Phone: (662) 544 9999 Fax (662) 544 9910

Canon Marketing (Hongkong) Co., Ltd.
10/F, Mirror Tower, 61 Mody Road, Tsimshatsui East
Kowloon HongKong
Phone: 852-2170-2328 Fax 852-2723-9884

Canon EOS D30

Canon

EOS D30

Инструкция по эксплуатации



Пожалуйста, прочтите эту инструкцию перед эксплуатацией вашей камеры CANON D30.
Перевод и оформление: Серяков Анатолий stsa@nvarovsk.wsnet.ru

RU
Русская редакция
Инструкция

This instructions booklet is current as of July 2000. For information on using the camera with system accessories introduced after this date, contact your nearest Canon Service Center.

Шаги управления цифровой камерой и руководства по эксплуатации

К вашей камере прилагаются два руководства: «Руководство пользователя EOS D30» и «Руководство по программному обеспечению».

Руководство пользователя EOS D30 (этот документ)

- 1 Приготовьте вашу камеру для использования
- 2 Начните делать снимки
- 3 Проверьте ваши снимки

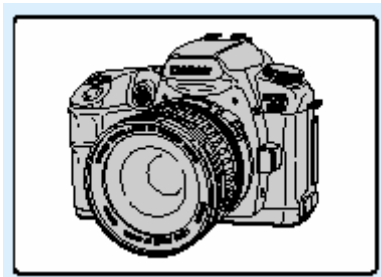

Руководство по программному обеспечению

1. Установите программное обеспечение с Canon Digital Camera Solution Disk

2. Подсоедините вашу камеру к компьютеру
3. Загрузите ваши снимки в компьютер

Помощь

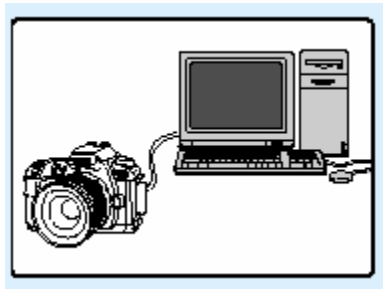

4. Обработайте снимки с помощью программного обеспечения

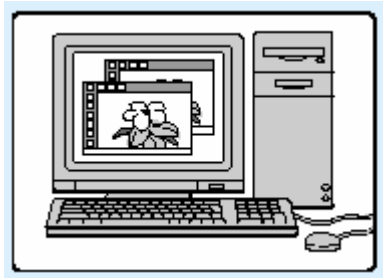

Спасибо за покупку этого продукта Canon

Canon EOS D30 – высококачественная, высокоточная, цифровая однообъективная камера с сенсором CMOS, с общим количеством пиксел 3.25 млн.

Эта камера предоставляет полный диапазон опций и функций изображения, идеальных для любого фотографического использования, от легких, полностью автоматических снимков для начинающих пользователей до приложений для опытных фотографов.

В качестве записывающей медиа используется карта CompactFlash (CF Card Type I, II).

До того, как вы будете использовать вашу EOS D30, прочтите это руководство пользователя с камерой под рукой. Это поможет вам лучше познакомиться с вашей камерой и изучить, как правильно с ней обращаться.

*Мы настоятельно рекомендуем использовать карту Canon CF.

Тестовые снимки и гарантия фотоснимков

До делания важных снимков мы настоятельно рекомендуем сначала сделать несколько тестовых снимков для того, чтобы удостовериться в правильном использовании камеры. Пожалуйста, отметьте, что производитель не несет ответственности за ущербы, понесенные из-за неправильной работы камеры EOS D30 или записывающей медиа (карты CF), что вызывает получение плохого изображения на записи или при передаче на компьютер.

Предупреждение о нарушении авторского права

Пожалуйста, отметьте, что ваша камера Canon EOS D30 предназначена для персонального использования и никогда не должна быть использована таким образом, что будут нарушены международные или местные авторские права. Помните, что съемка представлений, выставок или коммерческих собственности может противоречить авторским правам, даже если фотографии были сделаны для личного использования.

Canon и EOS – торговые марки Canon, Inc.

Adobe и Photoshop – торговые марки Adobe Systems Incorporated.

CompactFlash – торговая марка SanDisk Corporation.

Компьютеры IBM PC/AT – торговые марки или зарегистрированные марки International Business Machines Corporation (IBM) в США.

Macintosh – торговая марка Apple Computers (USA), зарегистрированная в США и других странах.

Другие имена продуктов, использованные в данном документе – зарегистрированные торговые марки или торговые марки их соответствующих корпораций.

Проверьте ваши аксессуары

До того, как вы будете использовать вашу камеру, удостоверьтесь, что вы имеете все аксессуары, показанные на этой и следующей страницах. Если чего-то не хватает, свяжитесь с магазином, где вы купили вашу камеру.

1. Камера EOS D30

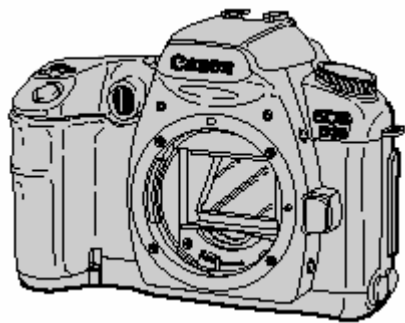

2. Ремешок (с крышкой окуляра)

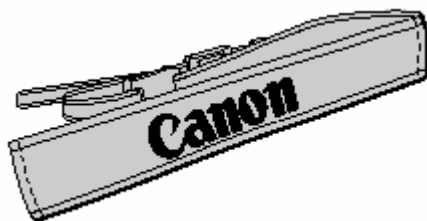

3. Блок батарей BP-511

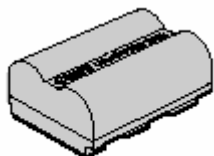

4. Компактный AC адаптер CA-PS400

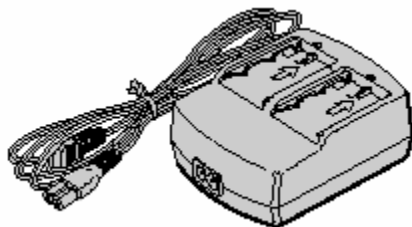

5. DC устройство BK-400

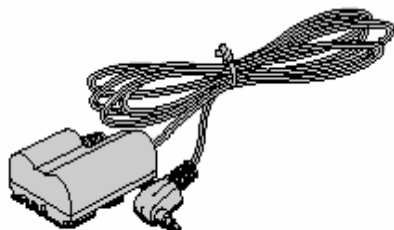

6. Карта CompactFlash FC-16M

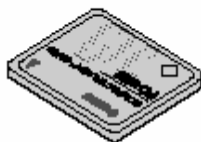

7. Интерфейсный кабель IFC-200 PCU 8. Видеокабель VC-100

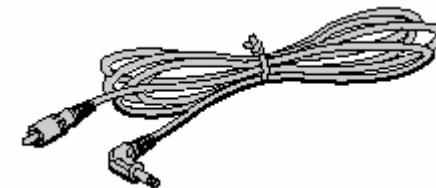
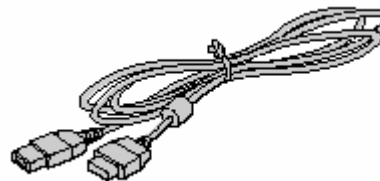

9. Canon Digital Camera Solution Disk, Adobe Photoshop LE Disk



10. Руководство пользователя камеры EOS D30 (этот документ)



11. Руководство по программному обеспечению 12. Гарантия

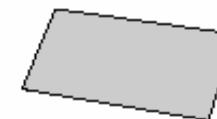
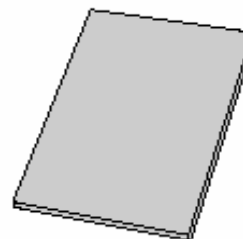

Содержание Введение

Шаги управления цифровой камерой и руководства по эксплуатации	2	Однокадровый АФ для неподвижных объектов	59
Проверьте ваши аксессуары	4	AI серво АФ для движущихся объектов	60
Предосторожности при обращении	12	AI фокус АФ	60
Быстрое руководство	14	Выбор точки фокусировки	61
Номенклатура	16	Фокусирование на объекте не в центре	62
Условные обозначения, использованные в этом руководстве	22	Объекты, трудные для фокусировки	63
1 До того, как вы начнете	23	Ручной фокус	63
Замена батарей	24	Проверка установок камеры	64
Подзарядка блока батарей	25	Выбор режима измерения	65
Установка и удаление блока батарей	27	Режимы измерения	66
Установка блока батарей	27	Выбор режима протяжки	67
Удаление блока батарей	28	Установка баланса белого	68
Использование домашней электросети	29	Установки баланса белого	69
Установка и отсоединение объектива	30	Пользовательская установка баланса белого	70
Установка объектива	30	Программная АЕ	72
Отсоединение объектива	30	АЕ автоприоритета выдержки	74
Установка карты CF	31	АЕ автоприоритета диафрагмы	76
Удаление карты CF	31	Проверка глубины поля	77
Система нумерации файлов	32	Ручная экспозиция	78
Основное управление	33	АЕ автоматической глубины поля	80
Главный выключатель	33	Установка компенсации экспозиции	81
Кнопка затвора	33	Брекетинг автоэкспозиции	82
Использование электронных циферблатов	34	Замок АЕ	84
О ЖК мониторе	35	Управление таймером	85
Функции и установки меню	36	Использование крышки окуляра	86
Установка даты и времени	38	Вибр экспозиции	87
Подстройка диоптрий в видоискателе	40	Запирание зеркала	88
Держание камеры	40	4 Съёмка со вспышкой	89
2 Простая съёмка	41	Использование встроенной вспышки	90
Полностью автоматическая съёмка	42	Использование встроенной вспышки в зоне легкой съёмки	90
Автоматическая встроенная вспышка	43	Использование встроенной вспышки в креативной зоне	90
Дополнительный АФ свет	43	Диапазон встроенной вспышки	91
Просмотрите изображение немедленно	44	Установки скорости затвора и диафрагмы синхровспышки	91
Просмотрите изображение в режиме Просмотра	44	Сокращение красного глаза	93
Просмотр изображения после съёмки	45		
Время, в течение которого изображения показываются для просмотра	46		
Стирание записанного изображения (однокадровое стирание)	47		
Режим Портрет	48		
Режим Ландшафт	49		
Режим близкой съёмки	50		
Режим Спорт	51		
Режим Ночная сцена	52		
3 Продвинутые операции	53		
Выбор качества	54		
О скорости ISO	55		
Выбор параметров	56		
Параметры	57		
Выбор режима АФ	58		

Замок FE	94
Компенсация экспозиции вспышки	95
Съёмка со вспышкой с EOS-Dedicated 550EX Speedlite	96
Полная автовспышка	97
Съёмка со вспышкой в каждом режиме съёмки	97
Высокоскоростное синхро (FP Flash)	98
FEВ (брекетинг экспозиции вспышки)	98
Замок FE	99
Компенсация экспозиции вспышки	99
Моделирующая вспышка	99
Беспроводная Multi-Light/E-TTL съёмка со вспышкой	99
Использование вспышек не Canon	100
5 Просмотр и стирание записанных изображений	101
Просмотр записанных изображений	102
Просмотр одного изображения	102
Просмотр индекса	102
Просмотр увеличенных изображений	103
Перескакивание к другому изображению	103
Включение и выключение информационного дисплея	104
Автоматический просмотр записанных изображений (Автопросмотр)	105
Вращение изображения	106
Защита изображения	107
Стирание изображений (стирание всех изображений)	108
Форматирование карты CF	109
Заказ печати	110
Выбор изображений для печати	111
Тип печати	113
Определение печати даты	114
Определение печати номера файла	115
Подсоединение к ТВ	116
Чистка элемента изображения CMOS	117
6 Установки функций меню	119
Список функций меню	120
Установки пользовательских функций	124
7 Справочник	130
Основная терминология для цифровых камер и цифровой фотографии	130
Таблица доступности функций	134
Режимы АФ и протяжки	134
Предупреждения экспозиции	135
Эффекты замка АЕ для комбинаций выбора фокусировочной точки и режима измерения	135
Программная линия	136
Считывание значений скорости затвора и диафрагмы	137
проблемы	138
Основные аксессуары (продаются отдельно)	140
Основные спецификации	142
Список сообщений	145
Системная карта	146
Индекс	147

EOS D30

Это устройство соответствует Части 15 Правил FCC. Управление подлежит следующим двум условиям: (1) Это устройство не должно вырабатывать вредные помехи, и (2) это устройство не должно реагировать на любые получаемые помехи, включая помехи, которые могут вызвать нежелательную работу.

Примечание: Это оборудование было протестировано и оказалось соответствующим ограничениям для цифровых устройств класса В, соответственно Части 15 Правил FCC. Эти ограничения разработаны для обеспечения разумной защиты против вредных помех при стационарной установке. Это оборудование вырабатывает, использует и может излучать радиочастотную энергию и, если установлено и используется не в соответствии с инструкциями, может вызвать вредные помехи в радиокommunikациях. Однако, нет гарантии, что помехи не случатся в каком-то частном случае. Если это оборудование вызывает вредные помехи в радио или телевизионном приеме, что может быть определено включением и выключением оборудования, пользователь может попробовать устранить помехи с помощью одной из следующих мер:

Переориентировать или переместить приемную антенну.

Увеличить расстояние между оборудованием и приемником.

Подсоединить оборудование к розетке электропитания, отличной от той, к которой подсоединен приемник.

Проконсультироваться с продавцом или радио\ТВ специалистом.

Требуется использование экранированного кабеля для соответствия ограничениям класса В в Субчасти В Части 15 Правил FCC.

Не делайте никаких изменений или модификаций оборудования, если они не определены в руководстве. Если подобные изменения или модификации будут сделаны, у вас могут потребовать прекратить пользоваться оборудованием.

Canon USA Inc

One Canon Plaza, Lake Success, NY 11042, USA

Tel No (516)328-5600

Этот цифровой аппарат не превышает ограничений Класса В для радиоизлучений от цифрового аппарата, что установлено в стандарте радиоизлучающего оборудования «Цифровой Аппарат», ICES-003 of the Industry Canada.

Знак CE – знак соответствия Европейского Сообщества (ЕС).

Это знак указывает, что продукт соответствует правилам EMC Австралии.

Предосторожности по безопасности

До использования камеры убедитесь, что вы прочитали и поняли замечания по безопасности, описанные ниже. Всегда убеждайтесь, что управляете камерой правильно.

Замечания по безопасности, описанные ниже, необходимы для инструктирования вас по безопасному и правильному управлению камерой и ее аксессуарами во избежание повреждений или ранений.

На нескольких следующих страницах термин «оборудование» относится к камере и ее аксессуарам питания.

Предупреждения

Не направляйте камеру непосредственно на солнце или на другие интенсивные источники света, которые могут вызвать повреждение вашего зрения.

Не спускайте вспышку в непосредственной близости от человеческих глаз или глаз животного. Свет, вырабатываемый вспышкой, может вызвать повреждение зрения. В частности, оставайтесь по крайней мере в метре от детей, когда используете вспышку.

Храните это оборудование вне пределов досягаемости детей. Случайное повреждение камеры или батарей ребенком может вызвать серьезное ранение. В дополнение, помещение ремешка камеры вокруг шеи ребенка может вызвать удушье.

Будьте особенно осторожны в хранении батарей-таблеток (литиевых CR2025), используемых в камере, вне пределов досягаемости детей. Немедленно обратитесь к медицинской помощи, если ребенок проглотил батарею.

Не пытайтесь разобрать или изменить любую часть оборудования, если это не описано в руководстве. Разборка или изменение могут вызвать электрический шок. Внутренние обследования, изменения или ремонты могут выполняться только квалифицированным персоналом, авторизованным дистрибьютером вашей камеры или Центром технической поддержки Canon.

Во избежание риска электрического шока не касайтесь той части камеры, где расположена вспышка, если она повреждена. Так же, никогда не касайтесь внутренних частей оборудования, которые становятся доступны в результате повреждения. Есть риск электрического шока. Пожалуйста, используйте ближайшую возможность для консультирования с вашим дистрибьютером камеры или Центром технической поддержки Canon.

Немедленно прекратите управление оборудованием, если оно начало дымиться или выделять испарения. Продолжение работы может вызвать пожар или электрический шок. Установите главный выключатель камеры в положение Выкл и удалите батарею камеры или отключите АС адаптер от электросети. Убедитесь, что дым или испарения уменьшились. Пожалуйста, проконсультируйтесь с вашим дистрибьютером камеры или ближайшим Центром технической поддержки Canon.

Прекратите управление камерой, если уронили ее или корпус оказался поврежден. Продолжение работы может вызвать пожар или электрический шок. Установите главный выключатель камеры в положение Выкл и удалите батарею камеры или отключите АС адаптер от электросети. Убедитесь, что дым или испарения уменьшились. Пожалуйста, проконсультируйтесь с вашим дистрибьютером камеры или ближайшим Центром технической поддержки Canon.

Предохраняйте оборудование от контакта или от проникновения в него воды или других жидкостей. Не позволяйте жидкостям попадать внутрь. Камера не водозащищена. Если поверхность вступает в контакт с жидкостями или соленым воздухом, вытрите ее насухо мягкой абсорбирующей тканью. В том случае, если вода или другие инородные субстанции попали внутрь, немедленно установите главный выключатель в положение Выкл и удалите батарею камеры или выключите АС адаптер из сети.

Продолжение работы может вызвать пожар или электрический шок. Пожалуйста, проконсультируйтесь с вашим дистрибьютером камеры или ближайшим Центром технической поддержки Canon.

Не используйте субстанции, содержащие спирт, бензин, растворители или другие легковоспламеняющиеся вещества для чистки и ухода за оборудованием. Использование этих веществ может привести к пожару.

Не перерезайте, не повреждайте, не изменяйте и не ставьте тяжелые предметы на электрический шнур. Любое из этих действий может вызвать короткое замыкание, что может привести к пожару или электрическому шоку. Замените поврежденный электрический шнур.

Не держите электрический шнур в руках, если они мокрые. Это может привести к электрическому шоку. При отсоединении шнура убедитесь, что вы держите за вилку. В противном случае шнур может повредиться или оголиться, создав возможность пожара или электрического шока.

Использование источников питания, не рекомендованных для этого оборудования, может привести к перегреву, нарушению формы оборудования, пожару, электрическому шоку или другим опасностям. Используйте только рекомендованные источники питания.

Выключите компьютер и отсоедините электрический шнур до попытки подсоединения интерфейсного кабеля во избежание риска электрического шока.

Не помещайте батареи рядом с источником тепла и не подвергайте их воздействию пламени или тепла. Также не подвергайте их воздействию воды. Подобные действия могут повредить батареи и привести к протеканию, пожару, электрическому шоку, взрыву или серьезному ранению.

Не пытайтесь разобрать, изменить или нагреть батареи. Есть серьезный риск ранения вследствие взрыва. Немедленно промойте водой любую часть тела, включая глаза и рот, или одежду, которая попадает в контакт с внутренним содержимым батареи. Если глаза или рот имели контакт с этими веществами, немедленно промойте их водой и вызовите медицинскую помощь.

Не роняйте и не подвергайте батареи серьезным ударам, которые могут повредить корпус. Это может вызвать протекание и ранение.

Не закорачивайте контакты батареи металлическими предметами. Это может привести к перегреву, возгоранию и другим повреждениям. Используйте прилагаемый батарейный корпус для транспортировки или хранения блока батарей.

До того, как выбросить батарею, заклейте контакты скотчем или другим изоляционным материалом для предотвращения прямого контакта с другими предметами. Контакт с металлическими компонентами других материалов в мусорных баках может привести к пожару или взрыву. Выбрасывайте батареи в специальные баки, если они доступны в вашей местности.

Использование батарей не рекомендованных для этого оборудования, может вызвать взрыв или протекание, пожар, ранение или повреждение окружающей среды. Используйте только рекомендованные батареи и аксессуары.

Используйте только компактный AC адаптер для подзарядки Блока батарей BP-511. Использование других подзарядных устройств может вызвать перегрев, нарушение формы, пожар или электрический шок.

Отсоедините компактный AC адаптер от камеры и сети после подзарядки и когда камера не используется во избежание пожара или других опасностей.

Штекер камеры на AC адаптере разработан исключительно для использования с EOS D30. Не используйте его с другими продуктами или батареями. Есть риск пожара или других опасностей.

Предосторожности

Избегайте использования, помещения или хранения оборудования в местах, подверженных сильному солнечному свету или высоким температурам, как передняя панель автомобиля. Подвержение чрезмерному солнечному свету или теплу может вызвать протекание батарей, перегрев или взрыв, в результате – пожар, возгорание или другие повреждения. Высокие температуры могут также вызвать деформацию корпуса. Убедитесь, есть хорошая вентиляция при использовании компактного AC адаптера для подзарядки батарей или питания камеры.

Не храните оборудование во влажных или пыльных местах. Хранение в подобных местах может привести к пожару, электрическому шоку или другим повреждениям.

Будьте осторожны при ношении на ремешке не ударять камеру и не подвергать ее сильной тряске, что может привести к повреждению оборудования.

Будьте осторожны не закрывать вспышку пальцами при съемке. В добавление, не касайтесь поверхности вспышки после делания нескольких фотографий в быстрой последовательности. Любое из этих действий может привести к ожогам.

Предупреждение сбоев в работе

Избегайте сильных магнитных полей

Никогда не держите камеру вблизи от электрических моторов или другого оборудования, излучающего сильное магнитное поле. Воздействие сильных магнитных полей может вызвать сбой в работе или нарушить данные изображений.

Избегайте проблем, связанных с конденсацией

Быстрое перемещение оборудования между теплыми и холодными температурами может вызвать конденсацию (капли воды) на внешних и внутренних поверхностях. Вы можете избежать этого, поместив в воздуонепроницаемый пакет и дождавшись медленного совпадения температур.

Если конденсация формируется внутри камеры

Немедленно прекратите использование камеры, если вы обнаружили конденсацию.

Продолжение использования может вызвать повреждение оборудования. Удалите карту CF и батарею или электрический шнур (если подсоединен) и подождите, пока влага не испариться, прежде, чем продолжить работу.

Длительное хранение

Когда вы не используете камеру в течение длительного периода времени, удалите батарею (за исключением литиевой батареи-таблетки CR2025) и храните оборудование в безопасном месте. Хранение камеры в течение длительного периода времени с установленной батареей разрядит батарею и может повредить камеру.

Важные функции безопасности и превентивные меры

Когда мигает лампа доступа карты CF, не удаляйте карту CF из камеры. Так как камера при мигании лампы читает и записывает данные, удаление карты в это время повредит ее.

Не используйте какой-либо кабель, отличный от прилагаемого к камере. Используйте прилагаемый интерфейсный кабель для подсоединения камеры к компьютеру. Использование другого кабеля может привести к сбою в работе.

Предосторожности при хранении**Камера**

- 1 Эта камера – точный инструмент. Не роняйте ее и не подвергайте ударам.
- 2 Камера не водозащищена и не должна использоваться во влажных условиях или под водой. Если камеру намочили, отнесите ее к ближайшему дилеру Canon как можно быстрее. Если на камеру попало небольшое количество воды, протрите ее чистой сухой тканью. Если камера подверглась воздействию соленого воздуха, тщательно протрите ее слегка влажной тканью.
- 3 Никогда не оставляйте камеру рядом с устройствами, которые генерируют сильные магнитные поля, как магниты или электрические моторы. Не работайте и не оставляйте камеру в местах, где генерируются сильные электромагнитные сигналы, как рядом с вышками электронной передачи. Подвержение камеры сильным электромагнитным сигналам может вызвать сбой в ее работе и нарушение записанных данных изображений.
- 4 Не оставляйте камеру в очень теплых местах, как в автомобиле на прямом солнечном свете. Высокие температуры могут повредить камеру.
- 5 Камера содержит точные электронные цепи. Никогда не пытайтесь разобрать камеру или самостоятельно чинить ее.
- 6 Используйте доступную в продаже грушу для удаления любой пыли, которая собирается на объективе камеры, видоискателе, зеркале или фокусирующем экране. Не используйте очистители, которые содержат органические растворители, для вытирания корпуса камеры или объектива. Если камера очень загрязнена, проконсультируйтесь с вашим ближайшим дилером Canon.
- 7 Не касайтесь электрических контактов камеры руками. Это может вызвать коррозию контактов и повлиять на нормальную работу камеры.
- 8 Если вы быстро переносите камеру из холода в тепло, снаружи и внутри камеры может образоваться конденсат. Для предотвращения этого поместите камеру в воздухопроницаемый пластиковый пакет и дождитесь, когда она согреется до окружающей температуры.
- 9 Не используйте камеру, если на ней образовался конденсат, иначе вы можете ее повредить. Если это произошло, удалите карту CF и батарею из камеры и подождите, пока конденсат не испарится.
- 10 Если камера не будет использоваться в течение длительного периода, удалите батарею и храните камеру в прохладном сухом хорошо вентилируемом месте. Во время хранения камеры периодически спускайте затвор для того, чтобы убедиться, что он работает.
- 11 Избегайте хранения камеры в местах, где используются потенциально коррозионные химикаты, как в лаборатории.
- 12 Если камера хранилась в течение долгого времени, до ее использования проверьте ее компоненты. Если вы не использовали камеру в течение некоторого времени или планируете сделать снимки, которые вы не хотите потерять (заморское путешествие и т.д.), отнесите сначала камеру для проверки дилеру Canon или убедитесь сами, что компоненты камеры работают нормально.

ЖК панель и ЖК монитор

- 1 ЖК дисплеи производятся с использованием высокоточной технологии. Однако, очень маленькие черные, красные или зеленые точки могут появляться на дисплее. Это нормально при диапазоне 99,98% хороших элементов изображения (пиксел) и не указывает на неисправность. Подобные отклонения на дисплее также не оказывают влияния на записанные изображения.
- 2 Не нажимайте сильно на ЖК дисплей и не подвергайте его ударам, так как это может вызвать протекание дисплея и повреждение.
- 3 Если ЖК дисплей загрязняется, очистите его доступной в продаже грушей или протрите мягкой тканью, стараясь не царапать экран. Если ЖК дисплей загрязнен очень сильно, проконсультируйтесь с вашим дилером Canon.

4 По их природе, ЖК дисплеи реагируют более медленно при низких температурах и могут стать более темными при высоких. Дисплей вернется в нормальное состояние при комнатной температуре.

Литиевая батарея

- 1 Храните литиевые батареи вне досягаемости маленьких детей. Химикаты в этих батареях очень опасны, если батарею случайно проглотить. Если это произошло, немедленно обратитесь к медицинской помощи.
- 2 Не используйте металлические инструменты, такие, как шипцы для держания батареи, или вы можете сделать короткое замыкание.
- 3 Не разбирайте и не нагревайте батарею, или вы можете нарушить ее.

Карта CF

- 1 Карта CF – точное устройство. Не роняйте карты CF и не подвергайте их вибрации. В противном случае может произойти потеря записанных на них данных.
- 2 Не храните и не используйте карты CF рядом с объектами, генерирующими магнитные поля, как ТВ, громкоговорители или магниты, или в местах, подверженных воздействию статического электричества. В противном случае может произойти потеря записанных на них данных.
- 3 Не помещайте карты CF на прямой солнечный свет или рядом с нагревательными устройствами. Иначе карты могут деформироваться и стать непригодными для использования.
- 4 Не проливайте на карты CF жидкости.
- 5 Всегда храните ваши карты CF в футлярах или коробке для защиты хранящихся на них данных.
- 6 Используйте только те карты CF, которые рекомендованы Canon. В противном случае возможно, что вы не сможете записать или просмотреть изображения.
- 7 Не сгибайте карты CF и не подвергайте их сильным физическим воздействиям.
- 8 Не храните карты CF в очень теплых, пыльных или влажных местах, или в местах, подверженных воздействию статического электричества или магнитных полей.

Электрические контакты объектива

После отсоединения объектива от EOS D30 поверните объектив его установочной стороной вверх и присоедините крышку для предотвращения повреждения электрических контактов и поверхности объектива.

Быстрое руководство

Для дальнейшей информации смотрите страницы, обозначенные (→ ■).

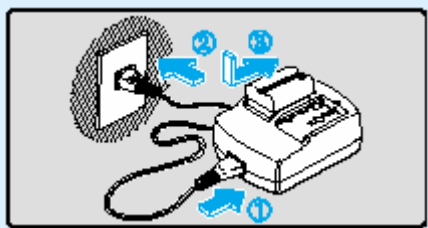

1. Зарядите блок батарей
Подсоедините шнур питания к адаптеру, затем присоедините батареи. Когда лампа подзарядки перестанет мигать и останется зажженной, батарея будет полностью заряженной. Полная подзарядка батарей занимает примерно 90 минут. (стр25)

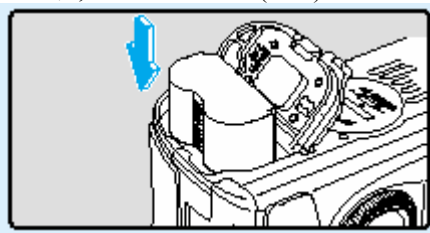

2. Вставьте блок батарей
Откройте крышку отсека батарей и вдвиньте блок батарей на место до защелкивания. Нажмите крышку до защелкивания для закрытия. (стр27)



5. Установите объектив
Совместите красные точки на объективе и камере и поверните объектив в направлении, указанном стрелкой на диаграмме, до защелкивания на месте. (стр30)

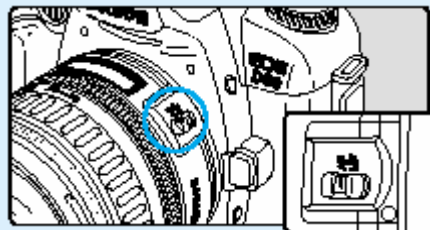

6. Установите переключатель режима фокуса на объективе на АФ. (стр30)



9. Сфокусируйтесь не объекте
Посмотрите сквозь видоискатель и поместите рамку АФ на объект. Затем нажмите кнопку затвора наполовину для фокусировки. (стр33)
В условиях плохого освещения или дневного освещения сзади автоматически сработает встроенная вспышка. (стр90)

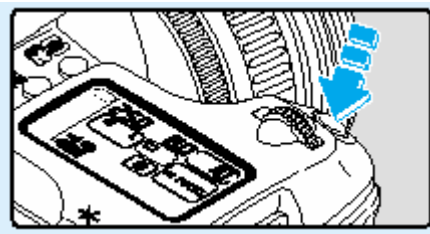

10. Сделайте снимок
Нажмите кнопку затвора полностью. (стр33)

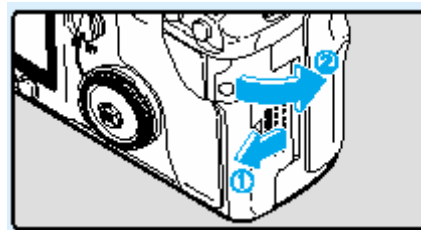

3 Откройте крышку слота карты CF
Сдвиньте крышку в направлении, указанном стрелкой, затем откройте ее. (стр31)

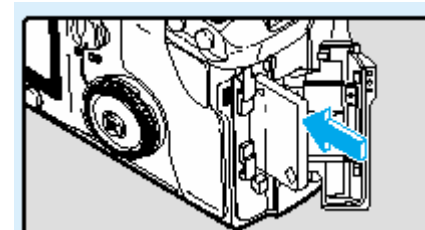

4 Вставьте карту CF
Вставьте карту CF, затем закройте крышку. (стр31)

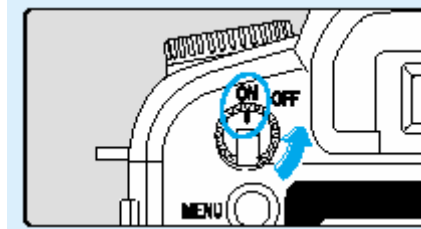

7 Установите Главный переключатель в ON (стр33)

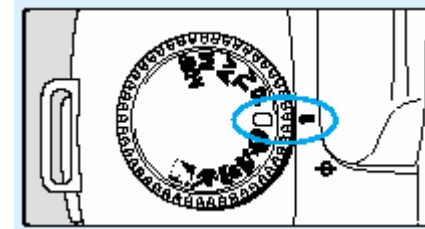

8 Установите Диск режима
в () (Полное Авто) (стр42)



11 Просмотрите изображение
Изображение показывается примерно 2 секунды после съемки. (стр44)

Для просмотра других изображений, которые вы сделали, смотрите «Просмотрите изображение немедленно» (стр44) и «Просмотр записанных изображений» (стр102).

Для стирания изображений, которые вы сделали, смотрите «Стирание записанного изображения (Однокадровое стирание)» (стр47).

Номенклатура

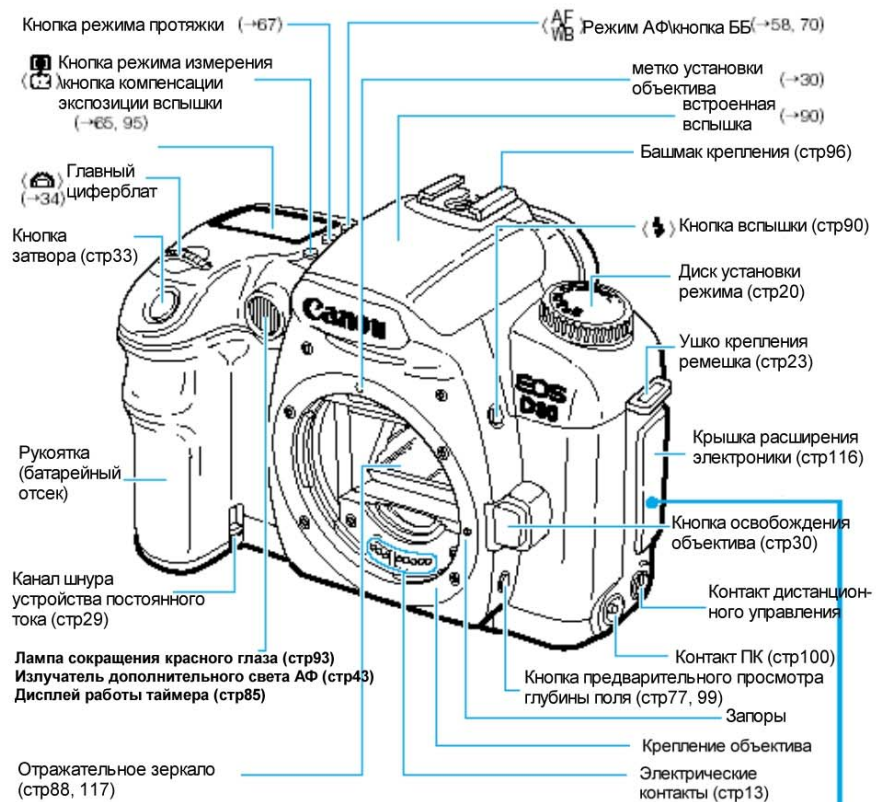

Вид под крышкой расширения электроники

Контакт DIGITAL (смотрите Руководство по программному обеспечению)

Контакт VIDEO OUT (стр116)

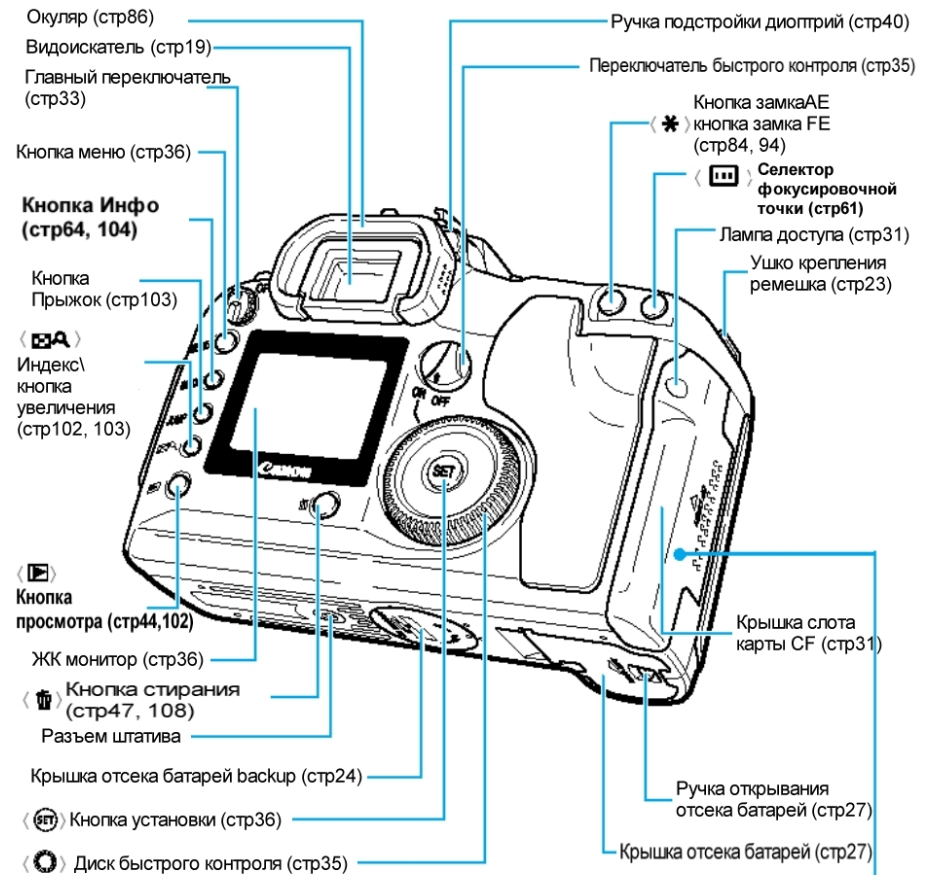
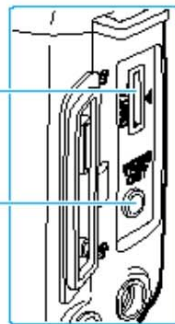

Вид под крышкой слота карты CF

Слот карты CF (подходит для карт типа I и II)(стр31)

Кнопка выброса карты CF (стр31)

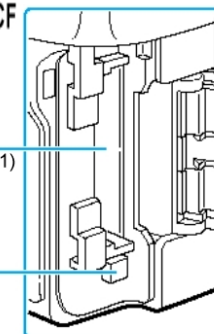

Панель ЖК-дисплея

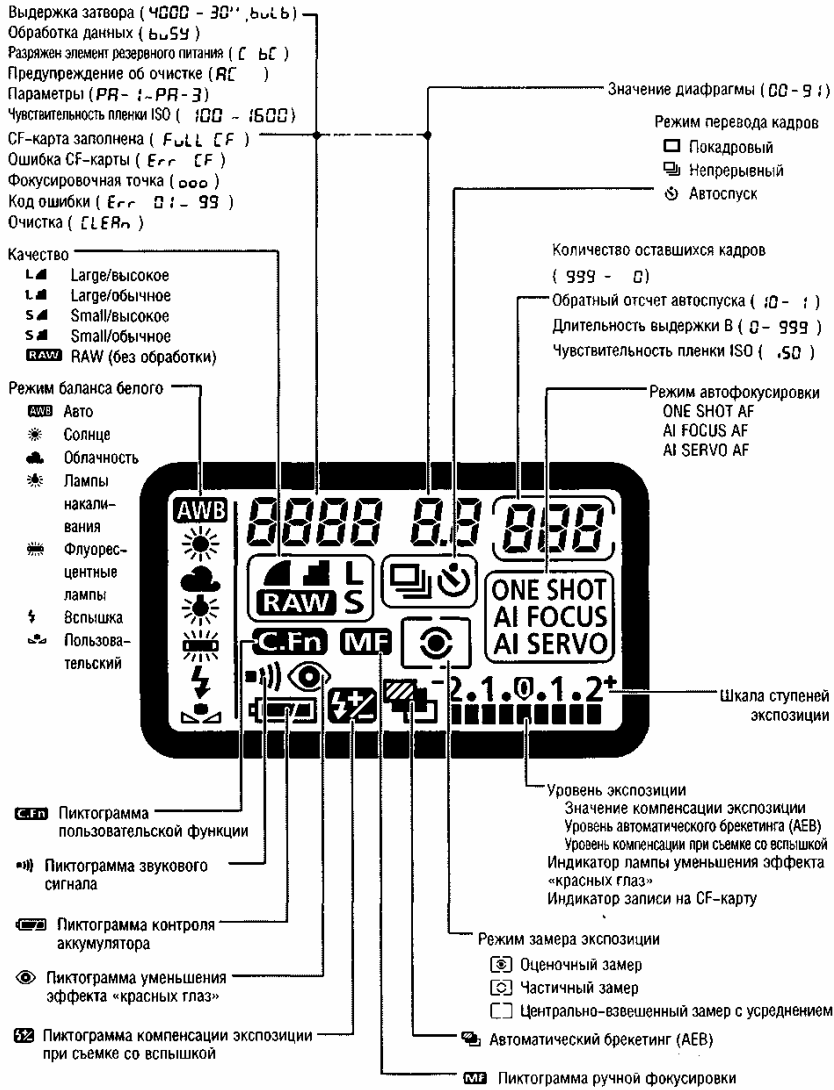

На приведенном выше рисунке показаны все пиктограммы и индикаторы ЖК-дисплея. На практике отображаемые значения зависят от установок камеры.

Информация в видоискателе

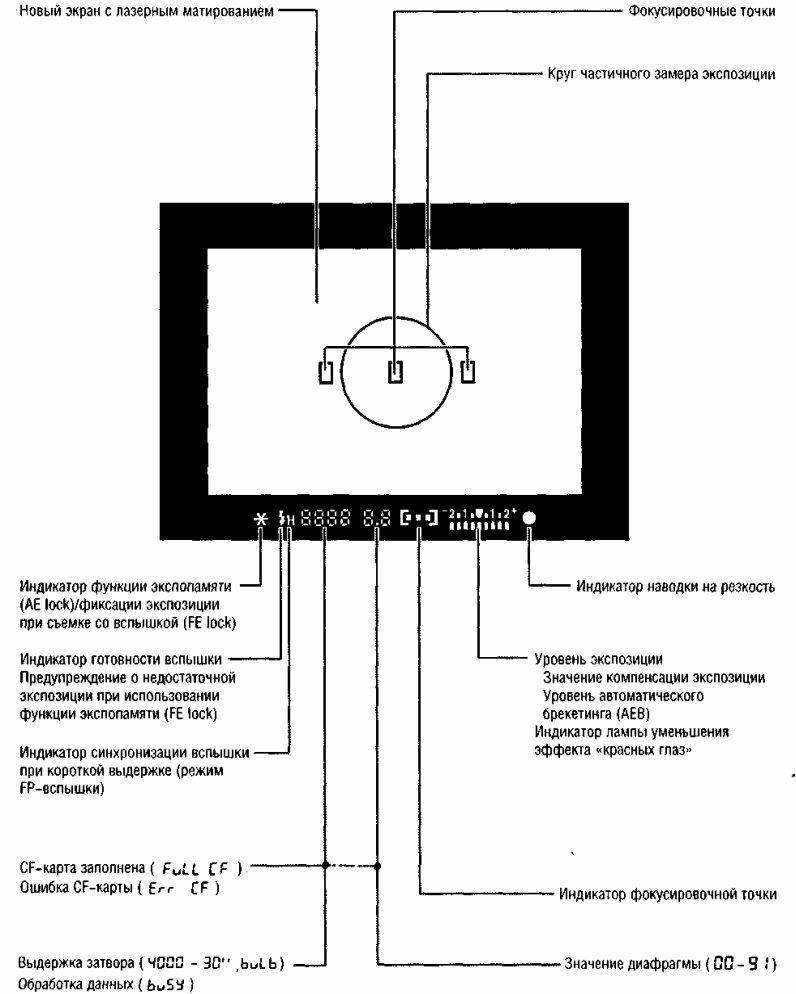

На приведенном выше рисунке показаны все пиктограммы и индикаторы видоискателя. На практике отображаемые значения зависят от установок камеры.

Элементы камеры и их назначение

Диск установки режимов

Диск установки режимов имеет две функциональные зоны.

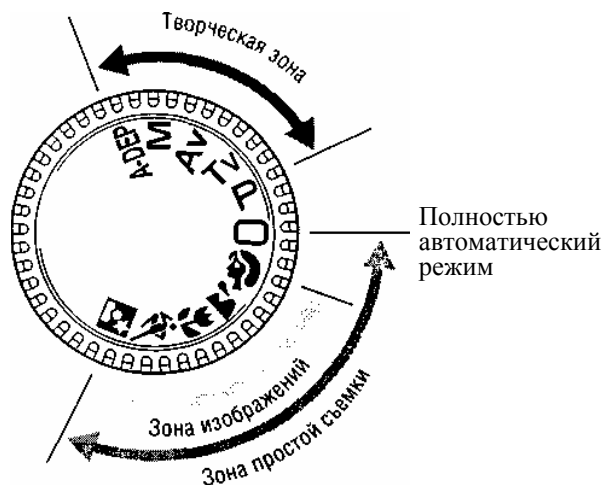

<p>Зона простой съемки Все, что вы делаете – это нажимаете на кнопку затвора. Полное авто (стр42) Позволяет вам делать полностью автоматические снимки – камера делает все установки.</p>	<p>Креативная зона Позволяет вам делать разнообразные установки. P Программная автоматическая установка экспозиции (стр72) TV Автоматическая установка экспозиции с приоритетом выдержки (стр74) Av Автоматическая установка экспозиции с приоритетом диафрагмы (стр76) M Ручная установка экспозиции (стр78) A-DEP : Автоматическая установка экспозиции с приоритетом глубины резкости (стр80)</p>
<p>Зона изображения Позволяет вам делать полностью автоматические снимки в особых ситуациях.</p> <ul style="list-style-type: none"> 👤 Портрет (стр48) 🌄 Ландшафт (стр49) 📷 Макро съемка (стр50) 🏃 Спортивный (стр51) 🌃 Ночная сцена (стр52) 	

Компактный AC адаптер CA-PS400

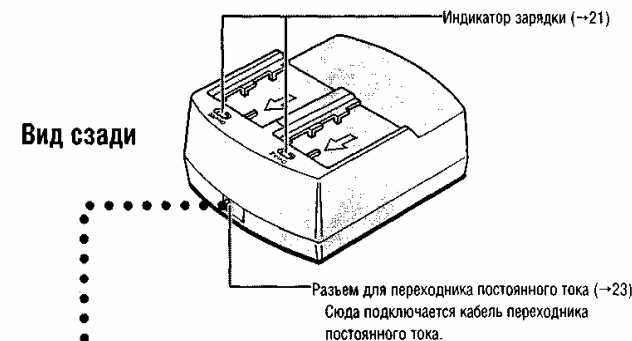
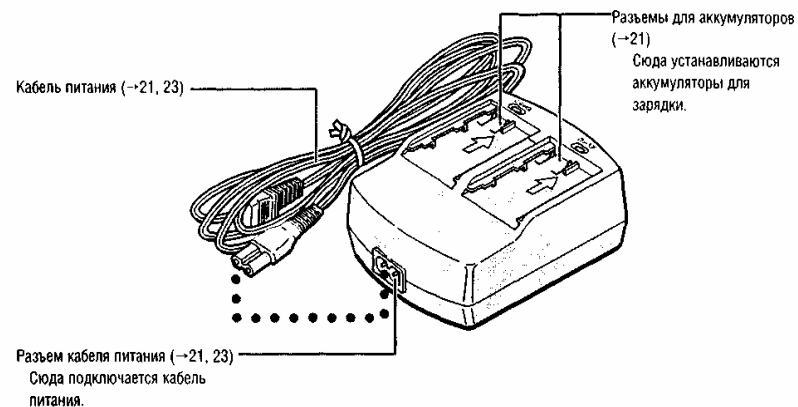

Переходник постоянного тока DC-400

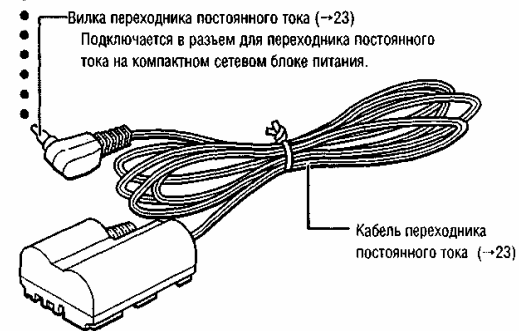

Обозначения, используемые в этом руководстве

Все описания в этом руководстве предполагают, что Главный переключатель уже установлен в положение ON. Установите его в ON перед тем, как выполнить любую операцию.

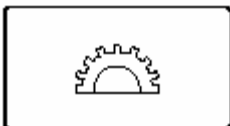

В этом руководстве значок () обозначает Главный диск управления

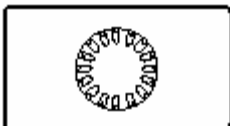

В этом руководстве значок () обозначает Диск быстрого контроля.



В этом руководстве значок () обозначает кнопку SET, используемую для установки функций меню и пользовательских установок.



В этом руководстве символ CFn обозначает краткое объяснение соответствующей пользовательской функции. Для деталей смотрите «Установки пользовательских функций» (стр124).

Значки и отметки управления камерой в этом буклете соответствуют значкам и отметкам на камере. Смотрите «Номенклатура» на стр 16.

Сноски на страницы показаны в скобках ().

Процедуры в этом руководстве пользователя используют в качестве образца объектив Canon EF 24-85mm F3.5-4.5 USM.

Описания также предполагают, что функции меню и пользовательские функции установлены на установки по умолчанию.

Значки (), () и () обозначают, функция работает по таймеру и остается в работе после отпускания кнопки затвора. Значки представляют 4, 6 или 16 секунд соответственно.

В общем, иллюстрации, использованные для объяснения процедур, сделаны с однообъективной рефлексной камерой с использованием 35мм пленки.

Это руководство пользователя использует следующие символы, как описано:

Обозначает предупреждения о потенциальных проблемах при съемке.

Обозначает дополнительную информацию, которую вы можете найти полезной.

Обозначает полезные указания для наилучшего управления камерой или получения наилучших снимков.

1 До того, как вы начнете

Эта глава описывает приготовления и установки, которые вы должны сделать до начала съемки, так же как и работу кнопки затвора.

Подсоединение ремешка

Просуньте конец ремешка сквозь ушко крепления, затем в и из фиксатора, как показано. Потяните ремешок для того, чтобы убедиться, что он не выскальзывает из фиксатора.

Крышка окуляра подсоединена к ремешку. (стр86)

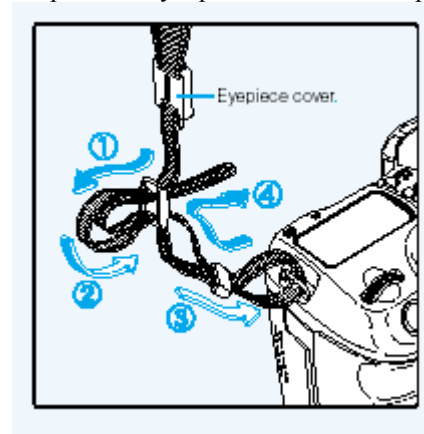

Замена батареи backup

Когда уровень заряда батареи backup становится низким, на ЖК панели камеры появляется сообщение “С bC”. Если это произошло, вам надо купить другую батарею CR2025 и заменить ее в вашей камере, как показано.

Если вы будете заменять батарею backup при камере, подсоединенной к блоку батарей с остающимся зарядом или к устройству постоянного тока, то дата, время и другие функции меню сохранят свои установки.



1 Установите Главный переключатель на OFF.

2 Откройте крышку отсека батареи backup вращением ее на 45 градусов против часовой стрелки, как показано стрелкой на диаграмме.
Не поворачивайте крышку более, чем на 45 градусов.

3 Удалите старую батарею backup.

Поверните камеру отсеком батареи вниз и нажмите на край батареи для ее извлечения.

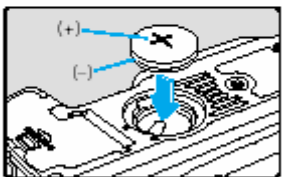

4 Вставьте свежую батарею backup.

Убедитесь, что положительная сторона (+) смотрит вверх.



5 Закройте крышку вращением ее по часовой стрелке, как показано стрелкой на диаграмме.

Если дата и время, показываемые теперь на ЖК панели, неправильны, вам надо их установить. (стр38)

! Батарея backup должна быть литиевой батареей типа «таблетка» CR2025.

Подзарядка блока батарей

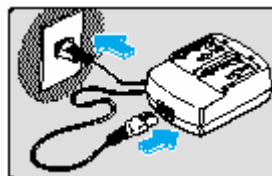

1 Подсоедините шнур питания.

Подсоедините шнур питания к компактному AC адаптеру.

Вставьте вилку в розетку электросети.



2 Удалите крышку.

Храните крышку в месте, где она не потеряется.

Если вы удалили батарею из камеры, поставьте назад крышку для защиты от закорачивания.



3 Поставьте батарею в адаптер.

Совместите край батареи со знаком (-) на адаптере, нажмите на батарею и вдвиньте ее на место.

Для удаления батареи используйте обратные действия.

Батареи могут подзарядаться на левой или на правой стороне адаптера.



4 Подзарядите блок батарей.

Как только вы установили блок батарей на компактный AC адаптер, лампочка подзарядки начинает мигать и подзарядка начинается.

Когда подзарядка завершится, лампочка перестанет мигать и останется зажженной постоянно.

Полная подзарядка блока батарей занимает до 90 минут.

Вы можете проверить, заряжена ли батарея, посмотрев, мигает ли лампочка подзарядки или горит постоянно.

Когда подзарядка завершится лампочка перестанет мигать и останется зажженной постоянно. Вы можете продолжить подзарядку батареи в течение примерно часа для достижения полной емкости зарядки. Когда подзарядка завершится, удалите батарею и отсоедините шнур питания из розетки.

Заряд батареи	Лампочка подзарядки
0-50%	Мигает один раз в секунду
50-75%	Мигает два раза в секунду
Более 75%	Мигает три раза в секунду
100%	Горит постоянно

! Когда устройство постоянного тока подсоединено к компактному АС адаптеру, адаптер не может использоваться для подзарядки батарей.

Не подзаряжайте блоки батарей, отличные от BP-511.

Когда блок батарей находится в камере, со временем он слегка разряжается, даже если камера не используется. Это сокращает время работы блока батарей. Если камерой не пользуются, удалите блок батарей и храните его с подсоединенной защитной крышкой. Всегда будьте уверены, что подзарядили блок батарей перед тем, как использовать его вновь.

Для защиты блока батарей и предотвращения потери емкости не подзаряжайте их непрерывно более 24 часов.

Если время работы резко сократилось даже после нормальной подзарядки, блок батарей, вероятно, превысил свою полезную жизнь. Замените его на новый блок батарей.

Адаптер может держать и подзаряжать два блока батарей. Подзарядка начинается с первого подсоединенного блока батарей. После его подзарядки лампочка подзарядки продолжает гореть и адаптер начинает подзарядку второго блока батарей.

После завершения подзарядки обоих блоков батарей (обе лампочки подзарядки горят), оставьте оба блока батарей в подзарядном устройстве еще на два часа (один час на каждый блок батарей) для достижения полной зарядки.

Время подзарядки зависит от окружающей температуры и уровня, до которого блок батарей уже заряжен.

Когда заряд батареи низкий, на ЖК панели мигает значок (). Удалите блок батарей из камеры и подзарядите его.

Блок батарей может работать при температурах от 0С до 40С, однако для полной рабочей отдачи рекомендуется использование при температуре от 10С до 30С. в таких холодных местах, как горнолыжные курорты, отдача батарей временно уменьшается и рабочее время может сократиться.

Установка и удаление блока батарей

Установка блока батарей

Установите полностью заряженный блок батарей BP-511 в камеру.

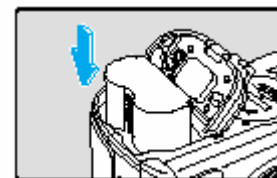
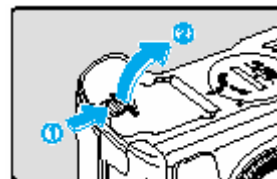

Откройте крышку отсека батарей

Сдвиньте ручку в направлении, показанном стрелкой на диаграмме, и откройте крышку, как указано.

Установите батареи в камеру.

Убедитесь, что блок батарей ориентирован правильно, и вставьте его в отсек батарей.

Вставьте блок батарей до его защелкивания на месте.



Закройте крышку.

Нажмите на крышку до ее защелкивания.

Значки оставшегося заряда батарей.

Уровень оставшегося заряда показывается на трех стадиях, когда Главный переключатель установлен на ON. (стр33)



-  : Заряд достаточен.
-  : Заряд низкий.
-  : Блок батарей должен быть подзаряжен.

Если уровень оставшегося заряда истекает, когда вы используете экран меню или просматриваете изображения, на ЖК мониторе не появляется предупреждения. Если это произошло, удалите батарею и подзарядите ее.

Число доступных снимков

Температура	Условия съемки	
	Вспышка не используется	50% использования вспышки
Нормальная (20С)	Около 680	Около 540
Низкая (0С)	Около 480	Около 400

Цифры выше были получены при тестовых условиях Canon (полностью заряженная батарея, объектив EF 50mm F1.4 USM, функция Просмотр (On), время просмотра (2сек), Качество (Большое)).

Просмотр на ЖК мониторе доступен примерно в течение 140 минут при нормальной температуре (постоянный автопросмотр).

Число доступных снимков в некоторых случаях может быть меньше, чем указано, соответственно условиям работы.

Число доступных снимков сокращается при частом использовании ЖК монитора.

Удерживание кнопки затвора наполовину нажатой в течение долгого времени для использования функции АФ без съемки может сократить число доступных снимков.

При низких температурах (0С) число доступных снимков может быть меньше указанного.

Относительно числа доступных снимков при использовании Battery Grip BG-ED3 смотрите Руководство пользователя BG-ED3.

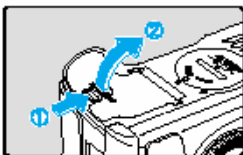
Удаление блока батарей**1 Откройте крышку батарей.**

Сдвиньте ручку в направлении, указанном стрелкой на диаграмме, и откройте крышку, как указано.

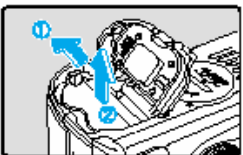
**2 Удалите блок батарей.**

Сдвиньте ручку замка батарей в направлении, указанном стрелкой, и удалите батарею.

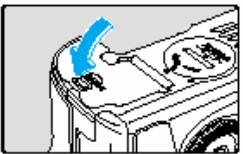
**3 Закройте крышку батарей.**

Нажмите на крышку до ее защелкивания.

Использование домашней электросети

Вы можете работать с EOS D30 от домашней электросети, используя устройство постоянного тока. Это позволяет вам использовать камеру так долго, как вы хотите, без батарей.

**1 Подсоедините устройство постоянного тока**

Подсоедините устройство постоянного тока к AC адаптеру.

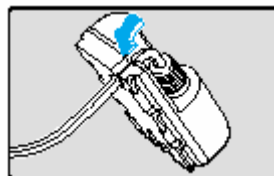
**2 Вставьте шнур в выемку.**

Осторожно вставьте шнур в выемку.

**3 Вставьте устройство постоянного тока в камеру.**

Откройте крышку (стр27) и подведите шнур к каналу шнура.

Вставьте устройство постоянного тока и вставьте шнур в канал шнура.

Убедитесь, что шнур прочно закреплен в канале шнура и вдвиньте устройство постоянного тока в отсек до защелкивания на месте.

Закройте крышку так, чтобы она защелкнулась.

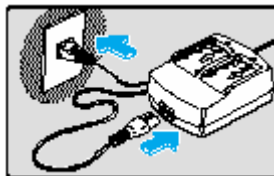
**4 Подсоедините шнур питания.**

Подсоедините шнур питания к компактному AC адаптеру.

Воткните шнур в розетку.

Когда вы закончите, выньте вилку из розетки.

! Не используйте какое-либо устройство постоянного тока, отличное от поставляемого с вашей камерой EOS D30.

Не используйте устройство постоянного тока, поставляемое с вашей камерой EOS D30, с любой другой камерой.

Установка и отсоединение объектива

Установка объектива

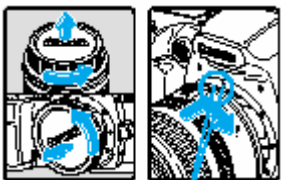

1 Снимите крышки.

Снимите заднюю крышку объектива и крышку на корпусе, вращая их так, как показано стрелками на диаграмме.

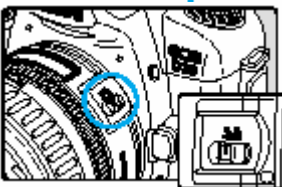

2 Подсоедините объектив.

Совместите красные точки на камере и объективе, как показано стрелкой на диаграмме, до защелкивания на месте.

3 Установите переключатель режима фокуса на объективе на AF.

Если переключатель режима фокуса установлен на MF(M на более старых объективах), автофокус не будет работать и на ЖК панели появится MF.

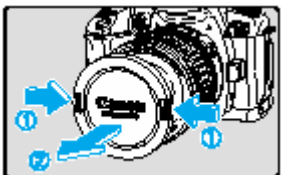

4 Снимите переднюю крышку объектива.

Отсоединение объектива

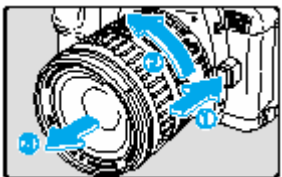

Нажмите и удерживайте кнопку освобождения объектива, и поверните объектив, как указано стрелкой на диаграмме.

Поверните объектив, пока отметка не окажется сверху, затем отсоедините его.

Так как EOS D30 имеет более маленькую сенсорную область, чем 35мм камера, угол зрения всех объективов EF изменен. Эффективное фокусное расстояние всех объективов увеличено на множитель 1.6, например, 50мм объектив имеет приблизительно тот же угол зрения, что и 80мм объектив.

AF означает автофокус.

MF или M означает ручной фокус.



Старайтесь не потерять крышки объектива или крышку корпуса камеры.

Установка карты CF

EOS D30 сохраняет снимки на карте CompactFlash (CF).

Камера может использовать карты Type I или Type II.

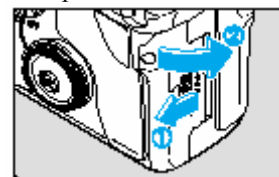

1 Откройте крышку.

Сдвиньте крышку в направлении, указанном стрелкой, и откройте ее как показано на диаграмме.

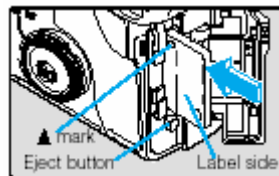

2 Вставьте карту CF.

С ярлыком карты CF (сторона с напечатанным знаком ▲), смотрящим по направлению к задней части камеры, вдвиньте карту по направлению значка ▲ в слот.

Кнопка Eject выдвинется.

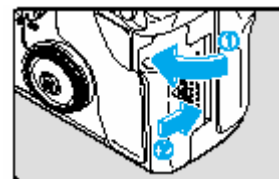

3 Закройте крышку.

Закройте крышку и сдвиньте ее по направлению, указанному стрелкой, до защелкивания.

Удаление карты CF

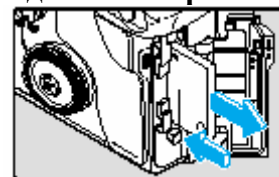

Откройте крышку.

Установите Главный переключатель на OFF.

Убедитесь, что на ЖК панели не показывается сообщение "busy".

Убедитесь, что лампа доступа не горит (стр17), и откройте крышку.

Удалите карту CF.

Нажмите на кнопку Eject.

Карта CF выдвигается.

Закройте крышку.

! Никогда не делайте ничего из нижеследующего, когда лампа доступа мигает (на ЖК панели и в видеоскителе показываются сообщения "busy" и "full CF"), или вы рискуете нарушить данные изображений или даже повредить саму камеру.

Никогда не трясите камеру и не подвергайте ее ударам.

Никогда не открывайте крышку слота карты CF.

Никогда не удаляйте карту CF.

Никогда не открывайте крышку батарей.

Никогда не удаляйте батарею.

Вы не можете использовать функцию меню или просматривать изображения, пока данные изображений записываются на карту CF (лампа доступа мигает (стр17)).если вы нажмете MENU или кнопку , на ЖК панели появится предупреждающее сообщение "busy" (стр137). Если вы вставите карту CF, которая неотформатирована или содержит нарушенные данные, ЖК панель покажет сообщение "err CF". Если это произошло, обратитесь для инструкций к «Форматирование карты CF» (стр109).

Система нумерации файлов

Снимкам, которые вы делаете, автоматически присваиваются номера файлов от 0001 до 9900, и они сохраняются в папках по 100 снимков в каждой. Каждая папка на карте CF нумеруется от 100 до 999. Автоматическая нумерация файлов также может быть либо последовательной, либо с авторесетом (по умолчанию – последовательная):

(1) Последовательная: Нумерация последовательная между картами, так что первый номер файла, назначенный на новой карте CF, на единицу больше, чем последний номер файла на предыдущей карте CF.

(2) Авторесет: Каждый раз, когда вы вставляете новую карту CF, номер файла сбрасывается на его значение по умолчанию (100-0001). Если карта уже содержит файлы, назначается следующий доступный номер.

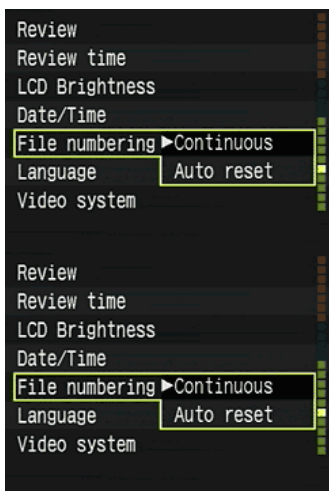
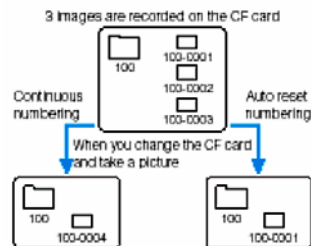

Из меню, выберите File numbering.

Нажмите кнопку MENU.

Поверните циферблат () для выбора File numbering, затем нажмите кнопку ().

Выберите желаемую установку.

Поверните циферблат () для выбора Continuous или Autoreset, затем нажмите кнопку (). Выбор фиксируется, и дисплей возвращается в меню.

Номера файлов используются так же, как номера кадров в пленочной камере. Для деталей о номерах файлов смотрите «Базовая терминология для цифровых камер и цифровой фотографии» (стр131).

Так как снимки, сделанные при многократной съемке, должны сохраняться в одной папке, в некоторых случаях в папке может быть более 101 изображений.

Так как последовательная нумерация позволяет избежать дублирования номеров файлов изображений, эта установка удобна для обработки изображений на компьютерах.

Основное управление

Главный переключатель

Камера управляется только после установки Главного переключателя в ON.

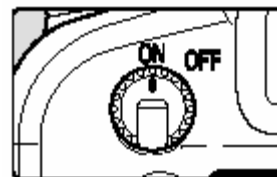

ON: Установите в эту позицию, когда камера используется.

OFF: Камера не управляется.

Установите в эту позицию, когда не используете камеру.

Для сохранения энергии батарей камера автоматически выключается, когда вы не работаете с ней в течение примерно одной минуты (функция автовыключения). Для использования камеры снова нажмите кнопку затвора наполовину или установите Главный переключатель в OFF и затем установите на ON снова. Вы можете использовать функции меню для установки Функции автовыключения на 1, 2, 4, 8, 15 или 30 минут, или Выкл. (стр121)

Если вы установите Главный переключатель на OFF сразу после того, как сделали снимок, лампа доступа может мигать в течение нескольких секунд, при этом изображение будет записываться на карту CF. Лампа доступа выключится, когда изображение будет записано на карту CF, и камера автоматически выключится.

Кнопка затвора

Кнопка затвора имеет два состояния. Вы можете нажать ее наполовину или полностью. Есть два следующих уровня работы кнопки затвора:



(1) Наполовину нажата ()

нажатие кнопки затвора наполовину активирует автофокусировку (АФ) и фокусирует камеру, также активирует механизм автоматической экспозиции и устанавливает значения скорости затвора и диафрагмы. Экспозиция (комбинация значений скорости затвора и диафрагмы) появляется на ЖК панели и в видоискателе.



(2) Нажата полностью

Затвор спускается и делается снимок.

Эта камера сконструирована так, что съемка имеет приоритет над другими операциями. Если только внутренняя память не заполнена, вы всегда сможете делать снимки сразу после нажатия кнопки затвора.

Независимо от состояния камеры (идет просмотр, выбор меню, запись изображения и т.д.) вы можете незамедлительно вернуться в режим съемки нажатием кнопки затвора наполовину.

Использование электронных циферблатов



Основные операции с циферблатом (🔘).

Циферблат (🔘) используется для установок только при съемке. Он может быть использован двумя способами.

(1) Нажмите кнопку и поверните циферблат (🔘).

Когда вы нажмете кнопку, ее функция останется активной, пока работает таймер (🕒). В это время вы можете повернуть циферблат (🔘) и просмотреть установки на ЖК панели. Когда таймер окончит работу или вы нажмете кнопку затвора наполовину, камера будет готова для съемки.

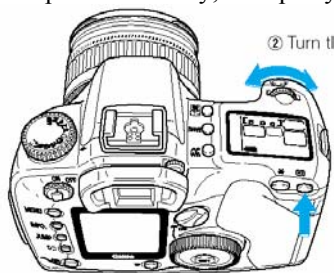

2 Поверните циферблат (🔘)

1 После того, как будет нажата кнопка

Используйте циферблат таким образом для установки режима АФ, фокусировочной точки, режима измерения или режима протяжки.

(2) Просто поверните циферблат (🔘).

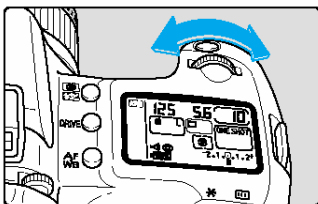

Поверните циферблат (🔘), наблюдая за ЖК панелью.

Используйте циферблат таким образом для установки значений скорости затвора и диафрагмы.

Основные операции с циферблатом (🔘).

Вы можете использовать циферблат (🔘) только когда переключатель циферблата быстрого контроля установлен в ON. Используйте циферблат для выбора и установки операций режима съемки и функций меню с ЖК монитора.

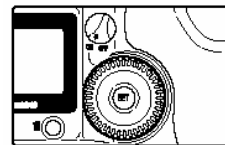

При использовании циферблата (🔘) для выполнения основных операций вы можете использовать его двумя способами.

(1) Нажмите кнопку и поверните циферблат (🔘).

Когда вы нажмете кнопку, ее функция останется активной, пока работает таймер (🕒). В это время вы можете повернуть циферблат (🔘) и просмотреть установки на ЖК панели.

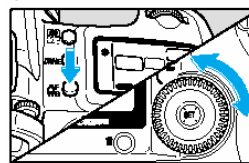

Функция таймера и возвращение в режим съемки такие же, как для циферблата (🔘).

Используйте циферблат таким образом для выбора и установки баланса белого, режима протяжки и компенсации экспозиции вспышки.

(2) Просто поверните циферблат (🔘).

Когда вы снимаете, поверните циферблат (🔘), наблюдая за дисплеем видоискателя или ЖК панелью. Когда вы делаете выборы и установки с ЖК монитора, поверните циферблат, наблюдая за ЖК монитором.

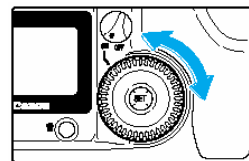

Когда вы снимаете, используйте циферблат для установки значений компенсации экспозиции и ручной диафрагмы. Когда вы используете ЖК монитор, используйте циферблат для просмотра и выбора записанного изображения и выбора функций меню.

О ЖК мониторе

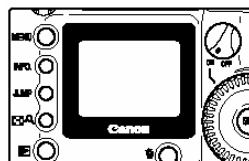

Вы можете использовать ЖК монитор на задней части камеры для просмотра и выбора изображений, так же как и выбора и установки функций меню.

! Вы не можете использовать при съемке ЖК монитор как видоискатель.

Вы можете использовать циферблат (🔘), когда используете ЖК монитор, независимо от того, установлен ли переключатель циферблата быстрого контроля на OFF.

Функции и установки меню

Canon EOS D30 использует функции меню для установки таких функций, как качество, дата, время и установок Пользовательской функции. Для использования функций меню, посмотрите на ЖК монитор и используйте кнопку MENU, циферблат () и кнопку (SET), как показано ниже.

Кнопка MENU

ЖК монитор

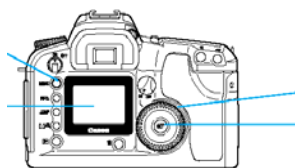

Циферблат ()

Кнопка (SET)

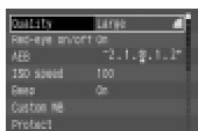

1. Высветите меню.

Нажмите кнопку MENU для показа меню. Нажмите кнопку снова для очистки экрана.

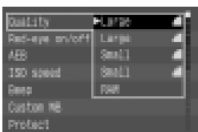

2. Выберите пункт мен.

Поверните циферблат () для выбора желаемого пункта.



Движение рамки вверх
Движение рамки вниз

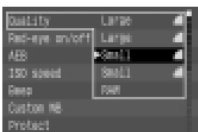

3. Отобразите опции для пункта и сделайте ваш выбор.

Нажмите кнопку (SET) для показа списка опций, затем поверните циферблат () для выбора желаемой опции.

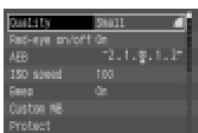

4. Сделайте установку.

Нажмите кнопку (SET).



5. Выйдите из меню.

Нажмите кнопку MENU для выхода из меню

Когда меню показывается, вы можете сразу же сделать снимок нажатием на кнопку затвора.

Вы можете закончить делать установки нажатием на кнопку затвора наполовину.

Вы можете циклично передвигаться по пунктам меню и спискам опций.

Вы можете выбрать язык дисплея из еще трех языков, кроме английского. Если вы нажмете кнопку JUMP во время показа экрана меню, вы можете перепрыгнуть к верхнему пункту в submenu записи, просмотра и установки по порядку, при каждом нажатии на эту кнопку.

Выборы меню и установки по умолчанию

В экране меню пункты и установки показываются разными цветами в соответствии с функциями, которые они контролируют. Выбранные пункты заключены в рамку.

Пункт меню Установка, обозначаемая цветом

Цвет	Тип установки	Описание
Красный	Запись	Пункты меню, относящиеся к съемке.
Синий	Просмотр	Пункты меню, относящиеся с просмотру (показу) записанных изображений.
Желтый Список опций	Установка	Пункты меню, относящиеся к основным функциям камеры.

Установка по умолчанию

	Пункт меню	Доступные установки			стр
		большое	большое	маленькое	
Запись (красный)	Качество *2	большое	большое	маленькое	54
		маленькое	RAW		
	Красный глаз вкл/выкл *3	вкл	Выкл		93
	АЕВ *2				82
	Скорость ISO	100	200	400	55
		800	1600		
Просмотр (синий)	Бип	вкл	Выкл		120
	Пользовательский ББ	Установите пользовательский баланс белого			70
	Параметры *1 *2	Стандарт	Набор 1		56
			Набор 2	Набор 3	
	защита	Защита записанного изображения			107
	вращение	Вращение записанного изображения			106
	Заказ печати	Заказ печати записанного изображения			110
	автопросмотр	Автопросмотр записанного изображения			105
	Установка (желтый)	автовключение	1мин	2мин	4мин
8мин			15мин	30мин	
выкл					
просмотр		выкл	вкл	Вкл (инфо)	45
Время просмотра		2сек	4сек		
		8сек	удержание		
Яркость ЖК		нормальная	яркая		122
Дата/время		Мм\дд\гг	Дд\мм\гг	Г\мм\дд	38
Нумерация файлов		последовательная	авторесет		32
язык		английский	Немецкий		122
	французский	японский			
видеосистема	NTSC	PAL		123	
форматирование	Форматирование карты CF			109	
C Fn	Установки Пользовательской функции			124	

*1 Не появляется в меню, если не установлено или зарегистрировано.

*2 Не появляется в меню, когда выбрана зона Легкой съемки (стр20).

*3 Не появляется в меню в режимах () и ().

Установка даты и времени

Установите дату и время, как показано. Дата и время записываются вместе с данными изображений для каждого снимка.

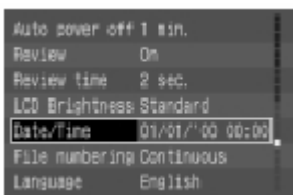

1. Из меню выберите (Date/Time).

Нажмите кнопку MENU.

Поверните циферблат () для выбора (Date/Time).

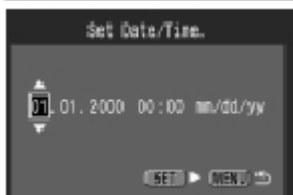

2. Нажмите кнопку (SET).

Появится экран установки даты\времени.

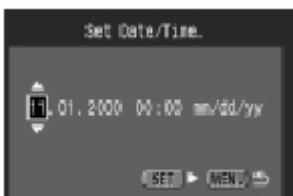

3. Установите дату и время.

Поверните циферблат () для подстройки значений даты и времени, затем нажмите кнопку (SET). После ввода установки перейдите к следующему пункту.



4. Выберите порядок отображения.

Используйте циферблат () для выбора порядка, затем нажмите кнопку (SET).

Поверните циферблат () для прокручивания по выборам в указанном ниже порядке.

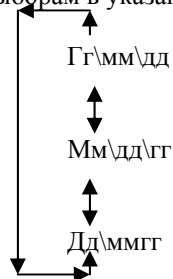

5 Нажмите кнопку (SET).

Дата и время установлены, и дисплей возвращается к меню.

Нажмите кнопку MENU для очистки экрана и выхода из меню.

! Каждое снятое изображение записывается с датой и временем, когда оно было сделано. Если дата и время не установлены, они не могут быть правильно записаны. Убедитесь, что вы установили дату и время правильно. Дата и время сохраняются с помощью батареи backup.

Подстройка диоптрий в видоискателе

Используйте подстройку диоптрий в видоискателе для наилучшего соответствия вашему зрению. Эта подстройка дает возможность людям, носящим очки, видеть сквозь видоискатель четко, даже без очков. Диапазон подстройки диоптрий для камеры от -3 до +1 дпт.

Поверните рукоятку подстройки диоптрий

Поверните рукоятку вправо или влево до того, как фокусировочная точка или центральная точка измерительного круга покажутся резкими в видоискателе.

Диаграмма показывает ручку, установленную на стандартном диоптрии (-1 дпт).

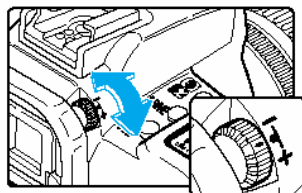

Если изображение в видоискателе все-таки не кажется резким после подстройки ручкой подстройки диоптрий, попробуйте один из объективов подстройки диоптрий серии E (продается отдельно). (стр140)

Держание камеры

Для того, чтобы делать резкие снимки, держите камеру как можно более неподвижно.

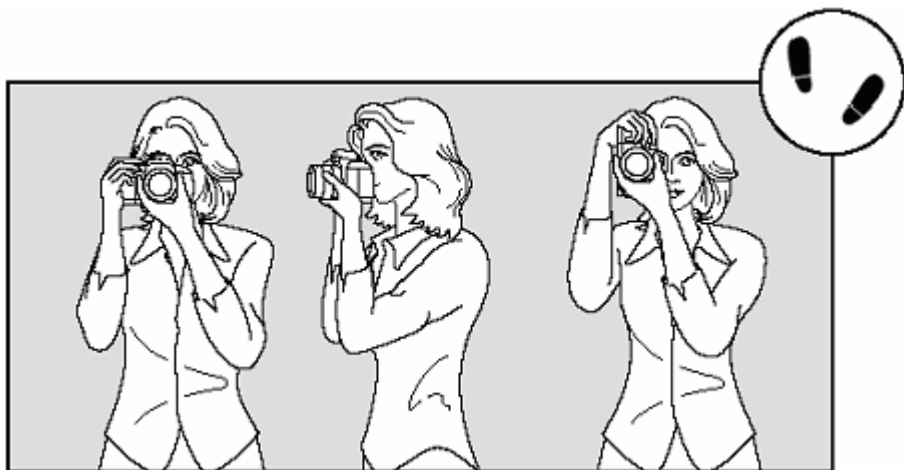

Позиция ландшафт

Позиция портрет

Плотно возьмите камеру за ручку вашей правой рукой и держите ваш правый локоть у вашего тела.

Поддерживайте объектив снизу вашей левой рукой.

Держите камеру у вашего лица и смотрите в видоискатель.

Для стабильности поставьте одну ногу немного впереди другой.

2 Простая съемка







Эта глава описывает, как использовать зону Легкой съемки Циферблата режимов

(, , , , , ) для простой

съемки. В этой зоне каждый может легко делать снимки простым нажатием кнопки затвора.

В добавление, для предотвращения ошибок, вызванных неправильным управлением камерой, циферблат ()

и кнопки (, , ) и () не работают, так что не приходится волноваться о случайных ошибках.

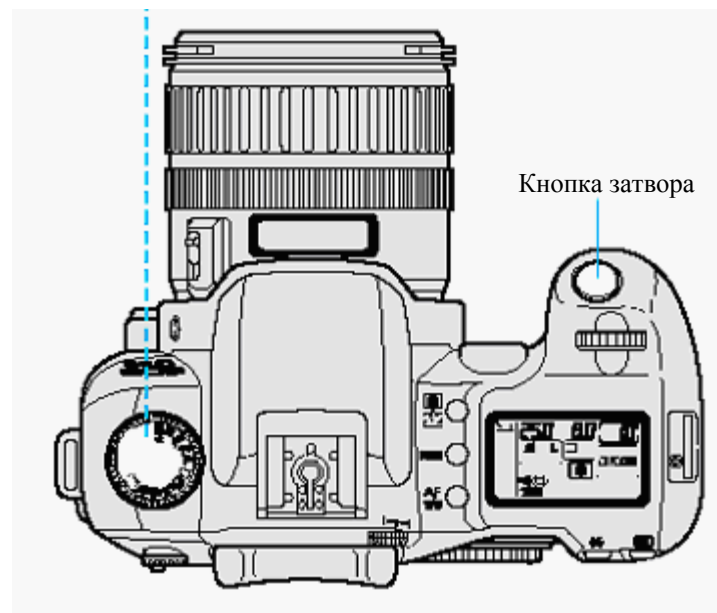

Полностью автоматическая съемка

Вы можете легко и уверенно делать снимки любого объекта, без необходимости делать что-либо, кроме как нажимать кнопку затвора. Canon EOS D30 может снимать объекты с любой из трех фокусируемых точек, так что каждый легко может делать хорошие снимки.

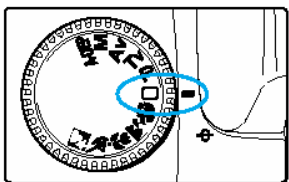

1 Установите Циферблат режима на (AF).
Режим АФ автоматически устанавливается на Автофокус (стр60), режим измерения устанавливается на (M) и режим протяжки на (S) (покадровая съемка).
Установка качества автоматически устанавливается на Большое\Отличное (2160x1440).

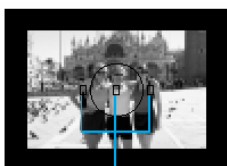

Focusing point

2 Поместите одну из фокусируемых точек на объект.
Камера определяет позицию объекта и использует наиболее подходящую фокусирующую точку.
Для фокусирования на объекте, который не находится ни в одной из фокусируемых точек, смотрите «Фокусирование на нецентральной точке» (стр62).

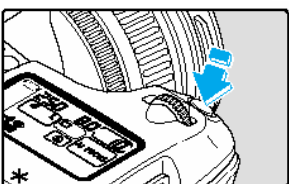

3 Установите фокус.
Нажмите кнопку затвора наполовину для установки фокуса.
Камера делает «бип», когда снимок в фокусе, и в видоискателе загорается лампа индикатора «в фокусе» (F) на фокусирующей точке, которую использует камера.



4 Проверьте дисплей.
Камера определяет значения скорости затвора и диафрагмы автоматически и отображает их в видоискателе и на ЖК панели.

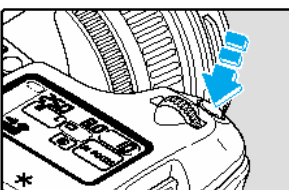

5 Сделайте снимок.
Скомпонуйте снимок и нажмите кнопку затвора полностью.
На ЖК мониторе появится изображение.



! Если карта CF заполняется, на ЖК панели и видоискателе появляется сообщение о заполненной карте CF “full CF”, и камера больше не может делать снимки. Замените карту CF на другую карту, на которой есть свободное место.

Когда мигает индикатор «в фокусе» (F), камера не будет делать снимки. (стр63, 139)

Фокус и экспозиция заперты, когда фокусирование АФ завершено.

Камера автоматически фокусируется на фокусирующей точке, которая на ближайшем к камере объекте.

Вы можете установить «бип», который будет показывать, что объект в фокусе, или «бип», который будет показывать, что таймер включается или выключается. (стр37, 120)

Автоматическая встроенная вспышка

В зоне Легкой съемки (кроме (P) и (M)), вспышка автоматически выдвигается и срабатывает в условиях плохой освещенности или при дневном заднем освещении. Задвиньте вспышку, когда вы закончите ее использование.

! Если что-то мешает вспышке, так что она не может выдвинуться автоматически, на ЖК панели появляется код ошибки “Err 83” (стр137). Если это произошло, установите Главный переключатель на OFF и затем снова на ON.

Относительно предосторожностей и информации по использованию встроенной вспышки смотрите «Съемка со вспышкой» (стр90).



Для съемки в местах, где использование вспышки запрещено или с использованием внутреннего освещения рекомендуется установка режима P (программа) (стр72).

При съемке со вспышкой людей ночью или в темном помещении мы рекомендуем использовать Сокращение красного глаза (стр93).

Вспомогательный свет АФ

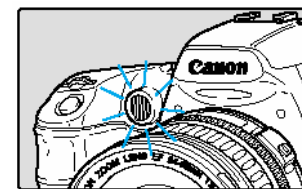

В темных местах нажатие на кнопку затвора наполовину вызывает срабатывание источника вспомогательного света АФ. Вспомогательный свет АФ помогает функции АФ фокусироваться на объекте.

Эффективный диапазон вспомогательного света АФ при фокусировке – примерно 3.8м.

При использовании Speedlite EX- серии для камеры EOS (продается отдельно) вспомогательный свет АФ, встроенный в камеру, или вспышка срабатывают в зависимости от условий съемки.

Проверьте изображение немедленно

Вы можете просмотреть изображение сразу же после съемки на ЖК мониторе на задней стороне камеры.

Сделайте снимок.

После того, как вы сделали снимок, изображение появляется на ЖК мониторе.

Изображение показывается примерно 2 секунды.

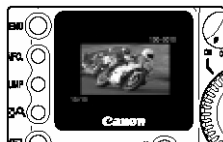

Вы можете включить или выключить функцию просмотра, так же как и отобразить информацию об изображении. (стр45)

Вы можете изменить продолжительность показа изображения. (стр46)

Вы можете изменить яркость ЖК монитора. (стр122)

Пока картинка показывается, вы можете нажать кнопку () для стирания изображения. (стр47)

Это сотрет изображение, показываемое на ЖК мониторе, до его записи на карту CF.

Просмотрите изображение в режиме Просмотр (PLAY)

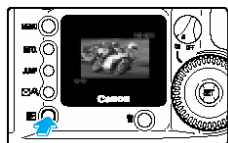

1 Просмотрите изображение

Нажмите кнопку ().

Появится последнее записанное изображение.

Нажмите кнопку () снова для удаления изображения с ЖК монитора и выхода из режима просмотра.

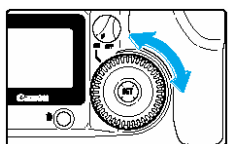

2 Смените показываемое изображение.

Поверните циферблат () против часовой стрелки для перехода от более свежих снимков к более старым.

Поверните циферблат () для перехода от более старых снимков к более свежим.

! Вы не можете использовать функцию меню или просматривать изображения, пока данные изображения записываются на карту CF (лампа доступа мигает)

(стр17). Если вы нажмете кнопку MENU или (), на ЖК панели появится предупреждающее сообщение “busy” (стр137).

Вы можете также просматривать изображения, которые сняли, в индексной форме (стр102) или увеличенной форме (стр103).

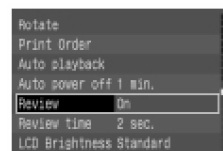

MENU Проверка изображения после съемки

Вы можете установить камеру на показ каждого изображения на ЖК мониторе сразу после съемки. Вы можете сделать это двумя способами: Выберите ON для показа самого изображения или ON(Info) (стр104) для показа изображения с его информацией записи. Выберите OFF, если вы не хотите, чтобы изображение показывалось. Установка по умолчанию ON.



1 Из меню выберите Review.

Нажмите кнопку MENU.

Поверните циферблат () для выбора Review, затем нажмите кнопку ().

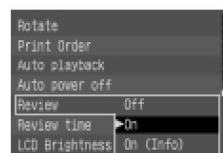

2 Выберите установку Review.

Поверните циферблат () для выбора желаемой опции, затем нажмите кнопку ().

Установка вводится и дисплей возвращается к меню.

Нажмите кнопку MENU для очистки экрана и выхода из меню.

3 Сделайте снимок.

После того, как снимок будет сделан, изображение, как оно было снято, покажется на ЖК мониторе.

Время, в течение которого изображение показывается, зависит от установки времени показа. (стр46)

Дисплей может отличаться в зависимости от того, выбрали ли вы ON или ON(Info).

Выбрано ON (стр104)

Выбрано ON

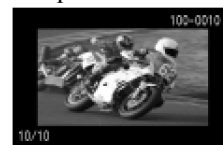

Гистограмма (стр104)

Информация об изображении (стр104)

Дата/время (стр38)

Вы можете изменить установку времени показа. (стр46)

MENU **Время показа изображений для проверки**

Вы можете контролировать, как долго изображения будут показываться, установкой времени показа на 2, 4, 8сек или Hold, при котором изображение будет оставаться на экране. Установка по умолчанию 2сек.

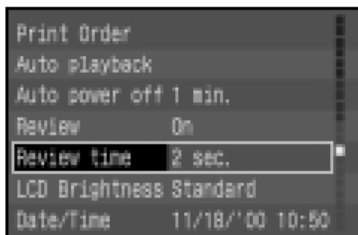

1. Из меню выберите Review time.

Нажмите кнопку MENU.

Поверните циферблат (⦿) для выбора Review time, затем нажмите кнопку (SET).

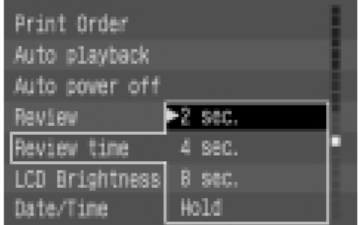

2 Установите время показа.

Поверните циферблат (⦿) для выбора времени показа, которое вы хотите, затем

нажмите кнопку (SET).

Установка вводится и дисплей возвращается в меню.

Нажмите кнопку MENU для очистки экрана и выхода из меню.

Когда эта функция установлена на Hold, изображение будет показываться до тех пор, пока вы не нажмете кнопку затвора наполовину. Отметьте, однако, что питание камеры автоматически выключится при достижении времени, установленного в функции Автовыключение (стр33, 121).

Установка Review time действует, когда функция Review установлена на ON или ON(Info).



Стирание записанного изображения (покадровое стирание)

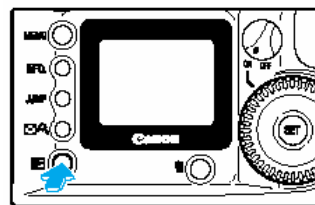

1 Установите камеру в режим Просмотр (PLAY).

Нажмите кнопку (▶) для входа в режим Просмотр. Появится последний снимок.

2 Выберите изображение, которое вы хотите стереть.

Поверните циферблат (⦿) для выбора изображения, которое вы хотите стереть.

3 Откройте меню Стирания (Erase).

Нажмите кнопку (🗑️).

Внизу ЖК монитора появится меню стирания.

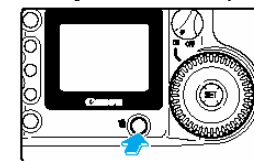

4 Сотрите изображение.

Поверните циферблат (⦿) для выбора Erase,

затем нажмите кнопку (SET).

Лампа доступа мигает и изображение будет стерто.



! Вы не можете восстановить изображение, если стерли его. Убедитесь, что изображение вам больше не нужно, перед тем, как стереть его.

Вы можете защитить изображения (стр107) для предохранения их от случайного стирания.

Для стирания всех изображений, записанных на карте CF, смотрите «Стирание изображений (стирание всех изображений)» (стр108).





Режим Портрет

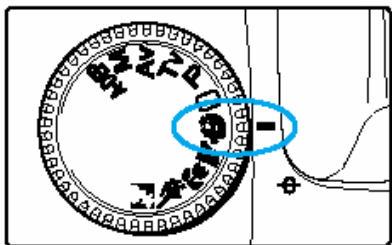

Этот режим размывает задний фон для выделения объекта.



Установите циферблат режима на ().
Вы будете делать снимки так же, как в режиме Полное авто.(стр42)
Режим АФ автоматически устанавливается на Один снимок, режим протяжки на () и режим измерения на ().
Установка качества автоматически устанавливается на Большое\Отличное (2160x1440).

Снимки по пояс дают наилучший эффект размывания заднего фона. Также, чем дальше объект от заднего фона, тем более размытым будет задний фон. Для еще большего размывания заднего фона используйте телефотообъектив. Если вы используете зум-объектив, то его наибольшее фокусное расстояние наиболее эффективно (например, 24-85мм объектив, установленный на 85мм).





Режим Ландшафт

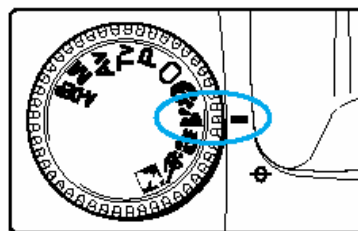

Этот режим для съемки пространственных сцен.



Установите циферблат режима на ().
Вы будете делать снимки так же, как в режиме Полное авто.(стр42)
Режим АФ автоматически устанавливается на Один снимок, режим протяжки на () и режим измерения на ().
Установка качества автоматически устанавливается на Большое\Отличное (2160x1440).



Если индикатор скорости затвора мигает, вероятно, что сорость затвора слишком медленная для удержания картинки от размывания в результате тряски камеры. Мы рекомендуем вам использовать штатив при съемке ландшафтных снимков. (Индикатор скорости затвора все еще будет мигать, если вы будете использовать штатив, но тряска камеры не будет проблемой.)

Встроенная вспышка не срабатывает в режиме Ландшафт, даже если она выдвинута.



Широкоугольный объектив обеспечивает большую глубину от переднего фона до заднего, так же как и более широкое изображение. Если вы используете зум-объектив, наименьшее фокусное расстояние наиболее эффективно (например, 24-85мм объектив, установленный на 24мм).





Режим макро съемки

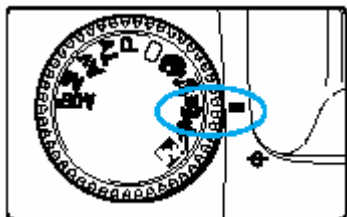

Этот режим для съемки с близкого расстояния цветов, насекомых или других маленьких объектов.



Установите циферблат режима на ().
Вы будете делать снимки так же, как в режиме Полное авто.(стр42)
Режим АФ автоматически устанавливается на **Один снимок**, режим протяжки на () и режим измерения на ().
Установка качества автоматически устанавливается на Большое\Отличное (2160x1440).



- Режим близкой съемки наиболее эффективен, когда объект находится на минимальной фокусной длине от объектива.
- Если вы используете зум-объектив, используйте его наибольшее фокусное расстояние для получения наибольшего увеличения.
- Для наилучших снимков с близкого расстояния мы рекомендуем использовать макро объектив для EOS и вспышку Macro Ring Lite MR-14EX.





Режим Спорт

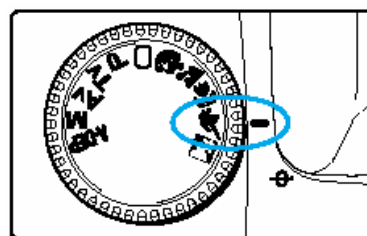

Этот режим используется для спортивной фотографии и съемки быстро движущихся объектов.



Установите циферблат режима на ().
Вы будете делать снимки так же, как в режиме Полное авто.(стр42)
Режим АФ автоматически устанавливается на AI серво, режим протяжки на () и режим измерения на ().
Установка качества автоматически устанавливается на Большое\Отличное (2160x1440).



Если индикатор скорости затвора мигает, скорость затвора, вероятно, слишком низкая для предотвращения размывания картинки от тряски камеры. Старайтесь держать камеру неподвижно и нажимайте кнопку затвора мягко, или используйте штатив. (Индикатор скорости затвора все еще будет мигать, если вы будете использовать штатив, но тряска камеры не будет проблемой.)

Встроенная вспышка не работает в режиме Спорт, даже если она выдвинута.



- Для наилучших результатов в режиме Спорт используйте установку скорости пленки ISO 400 или быстрее. (стр55, 120)
- Для спортивной съемки мы рекомендуем использовать телефотообъектив 200-300мм.



Режим Ночная сцена

Этот режим для съемки людей при заходе солнца или ночью. Он использует вспышку для освещения объекта при медленной скорости затвора для экспозиции заднего фона для получения естественно выглядящей экспозиции.

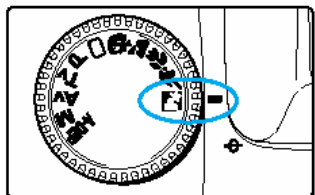

Установите циферблат режима на (🌙).
 Вы будете делать снимки так же, как в режиме Полное авто.(стр42)
 Режим АФ автоматически устанавливается на Один снимок, режим протяжки на (☐) и режим измерения на (☒).
 Установка качества автоматически устанавливается на Большое\Отличное (2160x1440).



- Для предупреждения тряски камеры всегда используйте штатив.
- Когда скорость затвора установлена автоматически на 1-2 секунды, примерно одна секунда пройдет от момента нажатия на кнопку затвора полностью до съемки. Продолжайте нажимать на кнопку затвора до съемки.



- Если вы снимаете только сцены (а не людей), используйте режим Ландшафт.
- Попросите ваши объекты не двигаться в течение нескольких секунд после срабатывания вспышки.
- Вы можете также использовать режим Ночная сцена с EX-series Speedlite.
- Днем режим Ночная сцена работает так же, как режим Полное авто.



- Для наилучших результатов в режиме Ночная сцена используйте установку скорости пленки ISO 400 или быстрее. (стр55, 120)

3 Продвинутые операции

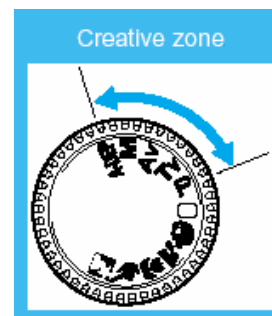

Креативная зона предоставляет режимы съемки, которые позволяют вам выбрать значения скорости затвора и диафрагмы и изменить экспозицию самим, давая вам большую гибкость в установке камеры для разнообразия стилей съемки. Эта глава описывает, как эффективно использовать каждую из этих функций.

- Значок (⚙️) означает Главный циферблат, а значок (🌙) означает Циферблат быстрого контроля.
- Нажмите кнопку затвора наполовину и отпустите, и таймер покажет установку экспозиции примерно на 4 секунды на ЖК панели и в видоискателе.
- Замок АЕ, компенсация экспозиции, АЕВ, bulb и проверка глубины поля работают только в режимах Креативной зоны.
- Функции меню Качество, АЕВ, Пользовательский ББ, Параметры и установки С Fn используются только в Креативной зоне.

MENU**Выбор качества**

Используйте функцию меню для выбора из пяти установок качества:

Качество	значок	Размер записи	Метод записи	Степень сжатия	Размер одного изображения	Емкость записи
Большое\отличное		2160x1440	JPEG	Низкая	1.3Мб	Ок 10 снимков
Большое\нормальное				Высокая	0.7Мб	Ок 21 снимка
Маленькое\отличное		1440x960		Низкая	0.7Мб	Ок 22 снимков
Маленькое\нормальное				Высокая	0.4Мб	Ок 40 снимков
RAW		2160x1440	RAW	-	3.4Мб	Ок 3 снимков

- Основано на тестовых стандартах Canon (установка ISO100).
- Емкость записи – это число снимков, которое может сохраниться на карте CF/CF-16M, прилагаемой к камере EOS D30.
- Число изображений, которое может быть записано, зависит от объекта и используемых режимов.

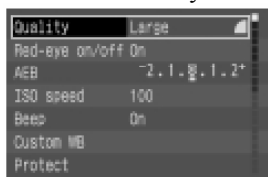
**Из меню выберите Quality.**

Нажмите кнопку MENU.

Поверните циферблат () для выбора Quality, затем нажмите кнопку () .

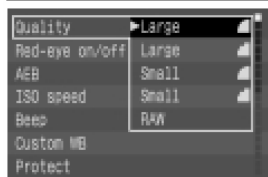
**Установите качество.**

Поверните циферблат () для выбора качества, которое вы хотите, затем нажмите кнопку () .

Вводится выбранная установка качества и экран возвращается в меню.

Нажмите кнопку MENU для очистки экрана и выхода из меню.



- Вы не можете подстраивать установку качества, пока в зоне Легкой съемки (стр20).
- Открытие изображений на компьютере, которые были записаны в формате RAW, требует специальный компьютерный драйвер, поставляемый с камерой. Для деталей обратитесь к Руководству по программному обеспечению.



Вы можете установить качество нажатием на кнопку () и вращением циферблата () или () , как увидите на ЖК панели. (CFn-12-1 стр128)

MENU**О скорости ISO**

Скорость ISO – это число, представляющее фоточувствительность серебряно-галиодной пленки. Цифровые камеры не используют пленку, но их фоточувствительность в общем описывается в терминах «эквивалент ISO». (стр132) Чем выше число, тем больше чувствительность. Более высокие скорости лучше для съемки движущихся объектов или при слабом освещении., но картинка будет также содержать больше шума и, соответственно, будут менее резкими. Наоборот, более низкие скорости меньше подходят к движущимся объектам или условиям плохой освещенности, но производят более резкие, более детальные изображения. Canon EOS D30 обеспечивает установки скорости эквивалента ISO от ISO 100 до ISO 1600, с пошаговыми приращениями.

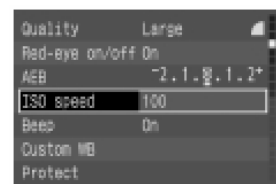
**1 Выберите ISO speed.**

Нажмите кнопку MENU.

Поверните циферблат () для выбора ISO speed, затем нажмите кнопку () .

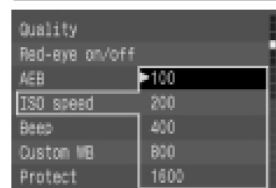
**2 Установите скорость ISO.**

Поверните циферблат () для выбора желаемой ISO, затем нажмите кнопку () .

Вводится выбранная скорость ISO и экран возвращается в меню.

Нажмите кнопку MENU для очистки экрана и выхода из меню.



Вы можете установить скорость ISO нажатием на кнопку () и поворачиванием циферблата () или () , как увидите на ЖК панели. (CFn-12-2 стр128)

MENU Выбор параметров

В дополнение к стандартным параметрам, автоматически применяемым камерой для обработки записанных изображений, вы можете зарегистрировать до трех наборов своих собственных параметров. Наборы параметров делаются с использованием компьютера и программного обеспечения, поставляемого с вашей камерой EOS D30, и сохраняются в камере подсоединением к компьютеру с помощью соответствующего интерфейсного кабеля, поставляемого с камерой.

Для инструкций по установке параметров с помощью программного обеспечения, поставляемого с камерой EOS D30, регистрации параметров в камере и по подсоединению вашей камеры к компьютеру, смотрите Руководство по программному обеспечению.

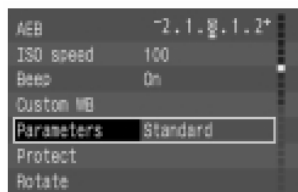

Из меню выберите Parameters.

Нажмите кнопку MENU.

Поверните циферблат () для выбора Parameters,

затем нажмите кнопку ().

ЖК монитор покажет доступные параметры.

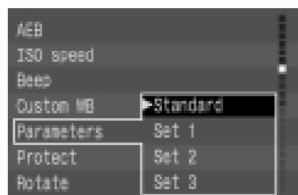

Установите параметры, которые вы хотите.

Поверните циферблат () для выбора параметров,

затем нажмите кнопку ().

Выбранные параметры вводятся и экран возвращается в меню.

Нажмите кнопку MENU для очистки экрана и выхода из меню.

CFn Вы можете установить параметры нажатием кнопки () и вращением

циферблата () или (), как вы увидите на ЖК панели. Однако, если никаких параметров не было выбрано, на ЖК панели показывается сообщение "PR-0" и вы не можете установить параметры. (CFn-12-3 стр128)

Параметры

Камера может хранить до трех наборов параметров, каждый – комбинация установок для контраста, четкости и цветовой насыщенности.

Для деталей смотрите Руководство по программному обеспечению.

Может сохраняться до 3х наборов параметров.

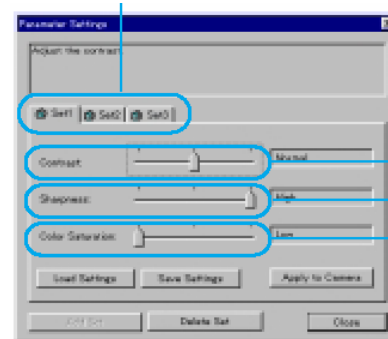

Установите контраст в трех уровнях.

Установите четкость в трех уровнях.

Установите цветовую насыщенность в трех уровнях.

Параметр	Установка	Уровень	Эффект
Контраст	Подстраивает контраст	Низкий	Снимает с более низким контрастом
		Нормальный	Снимает с нормальным контрастом
		Высокий	Снимает с более высоким контрастом
Четкость	Подстраивает четкость	Низкая	Снимает с более низкой четкостью
		Нормальная	Снимает с нормальной четкостью
		Высокая	Снимает с более высокой четкостью
Цветовая насыщенность	Подстраивает цветовую насыщенность	Низкая	Снимает с более бледными цветами
		Нормальная	Снимает с нормальной цветовой насыщенностью
		Высокая	Снимает с интенсивными цветами

AF Выбор режима АФ

Установка режима АФ контролирует, как работают функции автофокуса. Камера имеет два режима: Однокадровый АФ для неподвижных объектов и AI серво АФ для движущихся объектов.

Выбор режима АФ доступен во всех установках Креативной зоны, кроме для A-DEP.

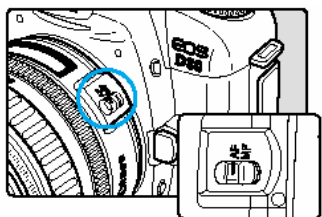

1 Установите переключатель режима фокуса объектива в AF.

2 Установите Циферблат режима на установку Креативной зоны, отличную от A-DEP.

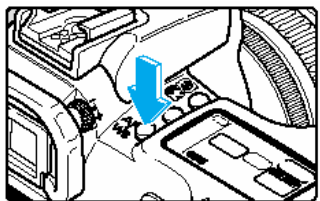

3 Нажмите кнопку ($\frac{AF}{WB}$) ($\frac{AF}{WB}$)

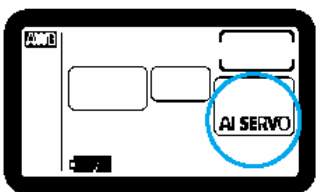

4 Выберите режим АФ.

Поверните циферблат ($\frac{AF}{WB}$) для выбора.

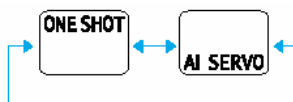

Нажмите кнопку затвора наполовину для возвращения в состояние готовности к съемке.

В дополнение к вышеуказанным двум режимам АФ EOS D30 обеспечивает AI фокус АФ, который автоматически переключает между Однокадровым и AI серво АФ режимами соответственно состоянию объекта. AI фокус АФ автоматически выбирается при работе в режиме Полное авто.

Поверните циферблат ($\frac{AF}{WB}$) для выбора баланса белого (стр68).

Однокадровый АФ для неподвижных объектов



Индикатор фокусирующей точки

Индикатор «в фокусе»

Нажмите кнопку затвора наполовину для активации работы АФ и фокусировки.



Когда камера сфокусировалась, в видоискателе одновременно загорятся индикатор фокусирующей точки и индикатор «в фокусе».

При использовании оценочного измерения, установка экспозиции определяется, когда достигнут фокус. Установка экспозиции и фокус остаются запертыми так долго, как будет наполовину нажата кнопка затвора. Вы можете затем перекомпоновать ваш снимок, сохраняя

установку экспозиции и фокус (стр62).



Если камера не может сфокусироваться, в видоискателе начинает мигать индикатор «в фокусе». Если это произошло, вы не сможете сделать снимок, даже если нажмете на кнопку затвора полностью. Вместо этого перекомпонуйте снимок и сфокусируйте снова. Смотрите также «Ручной фокус» (стр63).

AI серво АФ для движущихся объектов



- **Нажмите и удерживайте кнопку затвора нажатой наполовину, и камера постоянно будет фокусироваться.**
- Этот режим подходит для движущихся объектов, когда расстояние фокусировки меняется.
- Со своей предикативной функцией АФ камера может также отслеживать объект, приближающийся или удаляющийся от камеры.
- Установки экспозиции определяются прямо перед съемкой.



Если в видоискателе мигает индикатор (●) «в фокусе», камера не сфокусировалась.



Вы можете установить камеру так, что во время работы AI серво АФ вы можете нажать кнопку (✱) и фокус моментально запретится на столько, сколько времени будет нажатой кнопка. (Cfn-2-2 стр124).

О предикативном АФ

Когда объект приближается или удаляется от камеры с постоянной скоростью, функция фокуса может отслеживать объект и предугадывать расстояние фокусировки непосредственно перед съемкой, так, что снимок будет в фокусе на момент экспозиции.

- Когда фокусировочная точка выбирается автоматически, камера использует одну из трех фокусных точек для фокусирования на объекте. Отслеживание и предиктивная фокусировка выполняются с использованием выбранной фокусировочной точки.
- Когда фокусировочная точка выбирается вручную (стр61), выбранная фокусировочная точка отслеживает объект.

AI фокус АФ

AI фокус АФ устанавливается автоматически на режим Полное авто. На момент снимка камера автоматически выбирает Однокадровый АФ или AI серво АФ соответственно состоянию объекта. Если объект сфокусирован в Однокадровом АФ и объект затем начинает постоянно двигаться, камера распознает движение, автоматически переключается на AI серво АФ и фокусируется постоянно, отслеживая объект.



Выбор фокусировочной точки

Фокусировочная точка – это рамка, в которой фокусируется объект.

Фокусировочная точка может быть выбрана автоматически или вручную. В зоне Легкой съемки или режиме A-DEP, выбор автоматический, но в режимах P, Tv, Av и M вы можете переключаться между автоматическим или ручным выбором фокусировочной точки.

Автоматический выбор АФ: Камера выбирает фокусировочную точку автоматически в соответствии с условиями.

Ручной выбор АФ: Вы можете выбрать любую из трех фокусировочных точек вручную. Это наилучшее, когда вы хотите быть уверены в фокусировке на каком-то отдельном объекте, или для использования скорости функции фокусировки АФ для помощи вам в быстрой компоновке какого-то снимка

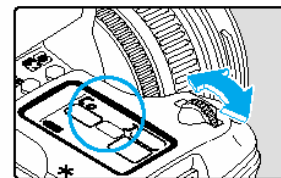
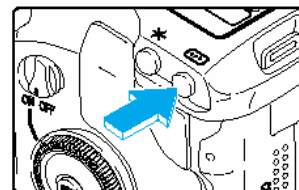

1 Нажмите кнопку (☰). (⌂)

2 Выберите фокусировочную точку. Посмотрите на ЖК панель или в видоискатель, вращая циферблат (⌚) или (⚙).

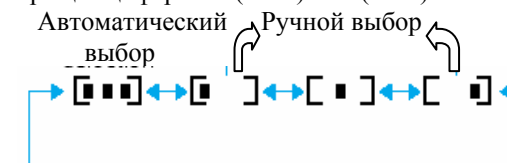

Нажмите кнопку затвора наполовину для возврата в режим готовности к съемке.

Фокусировка на объекте не в центре

Для фокусировки на объекте, не покрытом одной из трех фокусируемых точек, следуйте процедуре ниже. Эта техника называется Замок фокуса.

1 Выберите фокусирующую точку.
(стр61)



2 Сфокусируйтесь на объекте.

Поместите фокусирующую точку на объект и нажмите кнопку затвора наполовину.



3 Удерживайте кнопку затвора нажатой наполовину и перекомпонуйте кадр

4 Сделайте снимок.



Вы можете также использовать функцию замка фокуса в зоне Легкой съемки (кроме режима (👉)), начиная с шага 2.



Для наилучших результатов используйте комбинацию Однокадрового АФ с замком АЕ, примененным на фокусирующей точке, где достигнут фокус, и оценочного измерения.

Объекты, трудные для фокусировки

EOS D30 имеет прецизионную систему АФ, которая может фокусироваться на большинстве объектов. Однако, она может оказаться неспособна сфокусироваться на объектах (мигает индикатор ● «в фокусе») в некоторых случаях, подобных следующим:

Трудные для фокусирования объекты

- Очень низкоконтрастные объекты, как голубое небо или одноцветная стена
- Объекты в очень темных местах
- Сильно освещенные сзади или рефлексивные объекты, как яркая новая машина
- Перемежающиеся близкие и удаленные объекты, как прутья клетки и животное в клетке

В подобных случаях используйте одну из следующих процедур:

- 1) Сфокусируйтесь на объекте, находящемся на том же расстоянии, что и желаемый объект, примените Замок фокуса, затем перекомпонуйте кадр.
- 2) Установите переключатель режима фокуса объектива на MF (или M на более ранних объективах) и сфокусируйте вручную.

MF

Ручной фокус

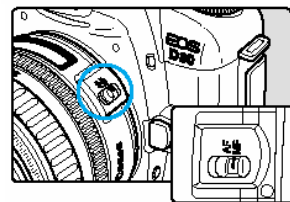

1. Установите переключатель режима фокуса объектива на MF (или M на более ранних объективах).
На ЖК панели появится значок MF.

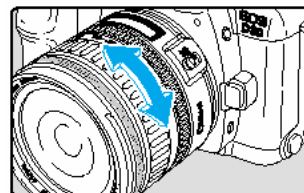

2. Сфокусируйтесь на объекте.
Поверните кольцо ручного фокуса на объективе до того, как объект покажется в видоискателе резким.

Если вы нажмете и будете удерживать кнопку затвора нажатой наполовину, фокусируя при этом вручную, вы увидите фокусирующую точку, где объект сфокусирован, и индикатор «в фокусе» загорится.

INFO. Проверка установок камеры

Когда камера установлена на съемку, нажмите кнопку INFO для просмотра текущих установок камеры на ЖК мониторе.

Информация об установках камеры

На ЖК мониторе показывается следующая информация:

Время автовыключения (стр33, 121)
 Просмотр (review) (стр45)
 Время просмотра (стр46)
 Параметры (стр56) (не показывается, если параметры не сохранились)
 С Fn (пользовательская функция) номер(а) (стр124)
 Компенсация экспозиции вспышки (стр95)

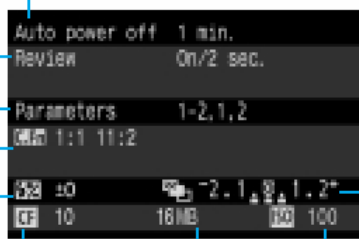

Оставшаяся емкость карты CF(стр18, 54)
 Число изображений, которое еще может быть снято

Скорость ISO (стр55)

**1 Отобразите установки камеры.**

Нажмите кнопку INFO.
 На ЖК мониторе появятся текущие установки камеры.
 Нажмите еще раз кнопку INFO для очистки ЖК монитора.

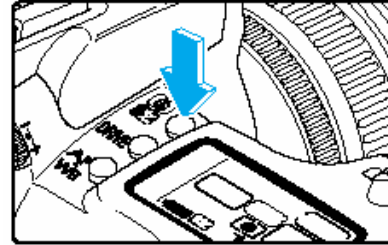

Параметры показываются только в том случае, если были введены установки.
 Для просмотра информации изображений во время просмотра смотрите «Включение и выключение информационного дисплея» (стр104).

**Выбор режима измерения**

1 Нажмите кнопку (INFO) (INFO).

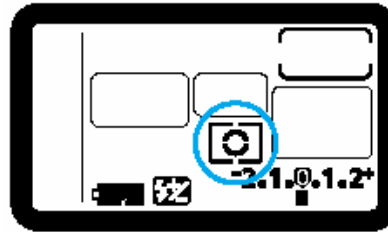
**2. Выберите режим измерения.**

Посмотрите на ЖК панель, поворачивая циферблат (DIAL).



Оценочное

Частичное

Центровзвешенное усредненное

Нажмите кнопку затвора наполовину для возврата в режим готовности к съемке.



Поверните циферблат (DIAL) для установки компенсации экспозиции вспышки для встроенной\внешней вспышки (стр95).

Режимы измерения

EOS D30 использует три метода для измерения: оценочное, частичное и центровзвешенное усредненное.

Зона Легкой съемки использует оценочное измерение. В Креативной зоне может быть выбран любой из режимов.

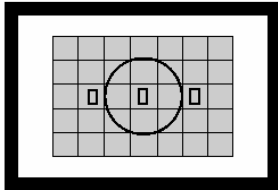

Оценочное измерение

Это универсальный режим измерения, подходящий даже для объектов с задним освещением. Поле видоискателя делится на 35 зон измерения, с которыми связаны три фокусируемых точки для оценочного измерения. Камера определяет позицию главного объекта, яркость, задний фон, переднее и заднее освещение и т.д., так, что она может выбрать правильную экспозицию для объекта.

При использовании ручного фокуса оценочное измерение базируется на центральной фокусируемой точке.

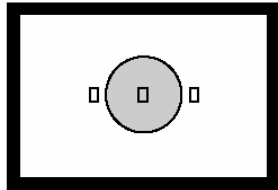

Частичное измерение

Оно особенно эффективно, когда задний фон значительно ярче объекта из-за заднего освещения. Этот метод использует центральную область, примерно 9.5% экрана.

Область, покрываемая частичным измерением, показана слева.

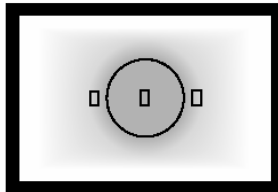

Центровзвешенное усредненное измерение

Этот метод измеряет среднюю экспозицию всего экрана видоискателя и придает наибольший вес центру.

Выбор режима протяжки

Вы можете установить режим протяжки EOS D30 на покадровую съемку, многократную съемку или работу с таймером.

Покадровая съемка : Нажмите кнопку затвора для делания одного снимка.

Многократная съемка : Вы можете использовать режим многократной съемки нажатием и удержанием кнопки затвора. Максимальное число изображений, которое может быть снято для каждой установки качества, показано в таблице ниже.

Таймер: Вы можете установить таймер для съемки через 10 секунд. (стр85)

Размер\качество	Максимальное число изображений (прим изображений\сек)		Максимальное число изображений (прим изображений)	
	Один снимок	AI серво	Один снимок	AI серво
Большое\отличное	3	2.5	8	
Большое\nормальное			17	
Маленькое\отличное			17	
Маленькое\nормальное			30	
RAW			3	

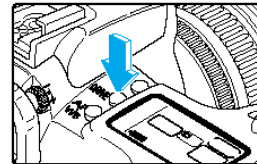

- Основано на тестовых стандартах Canon (скорость затвора 1\250сек или быстрее, при ISO 100).
- Число кадров, которое может быть записано, зависит от объекта и используемых режимов.



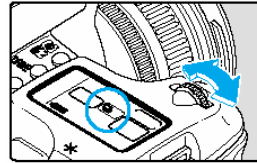

1 Нажмите кнопку DRIVE.



1 Выберите режим протяжки.

Посмотрите на ЖК панель, вращая циферблат () или ()

-  Покадровая съемка
-  Многократная съемка
-  Работа с таймером

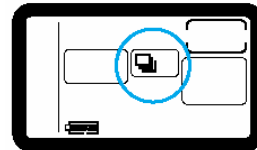

Нажмите кнопку затвора наполовину для возврата в режим готовности к съемке.



Изображения, снятые при многократной съемке, сначала сохраняются во внутренней памяти камеры, затем на карте CF. Когда внутренняя память заполняется, на ЖК панели и в видоискателе появляется сообщение “busy”, и больше снимков сделано быть не может. Если это происходит, изображения записываются на карту CF, пока в памяти не появится достаточно места для другого изображения. Сообщение “busy” исчезает и камера может сделать следующий снимок.

Если вы нажмете кнопку затвора наполовину до того, как все изображения сохранятся на карте CF (лампа доступа мигает), процесс сохранения немедленно прекращается. Число последовательных кадров в этот момент зависит от емкости, доступной на карте CF.

Когда на ЖК панели и в видоискателе показывается сообщение “FULL CF”, убедитесь, что лампа доступа перестала мигать, перед тем, как поменять карту CF.

WB Установка баланса белого

EOS D30 имеет семь установок баланса белого: авто, дневной свет, облачно, тунгстен, флуоресцентный, вспышка и пользовательский. В зоне Легкой съемки автоматически выбирается установка Авто. В Креативной зоне вы можете выбрать любую из семи установок баланса белого.

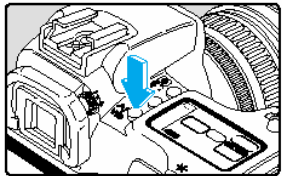

1 Нажмите кнопку (WB) ^{AF}.

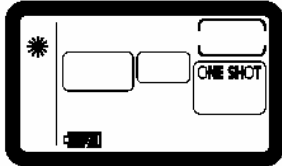

2 Выберите установку баланса белого. Установите циферблат быстрого контроля на (ON).

Поверните циферблат (). Нажмите кнопку затвора наполовину для возврата в режим готовности к съемке.



Авто дневной облачно тунгстен флуоресцент вспышка Пользовательский.







Поверните циферблат () для выбора режима АФ (стр58).

Установки баланса белого

В свете от любого источника пропорции первичных цветов (красный, зеленый, синий) изменяются в зависимости от температуры цвета. Более высокие температуры цвета содержат более высокую пропорцию синего и более низкие температуры цвета содержат более высокую пропорцию красного. Двигаясь от низкой к высокой, прогрессия – красный-оранжевый-желтый-белый-белоголубой. Например, данный объект кажется красноватым, если снят при тунгстен (лампа накаливания) светом или зеленоватым при съемке под флуоресцентным светом. Человеческий глаз автоматически адаптируется к изменениям в свете так, что белые объекты кажутся белыми при различных условиях освещения. Камеры, которые используют пленку, должны подстраиваться к этим различиям, используя цветокорректирующие фильтры или переключаясь на разные типы пленок. Цифровые камеры имеют программное обеспечение для корректировки температуры цвета путем определения белого как основы для цветов объекта, а затем корректируя другие цвета для получения натуральных цветов.

Режим () автоматически выбирает баланс белого, соответствующий источнику света, где вы снимаете. Если это не производит картинки с удовлетворительной окраской, вы можете выбрать режим, отличный от ().

Значок	Условия	Температура цвета К (Кельвин)
	Камера выбирает установку автоматически.	Ок 3000-7000
	Для яркого дневного света.	Ок 5500
	Для пасмурной погоды.	Ок 6000
	Для освещения лампами накаливания в помещениях.	Ок 3200
	Для белого флуоресцентного освещения в помещениях.	Ок 4000
	Для съемки со вспышкой.	Ок 6000
	Для съемки белого объекта для использования как базового цвета, а затем загрузки этих данных баланса белого для установки идеального баланса белого для данных условий съемки (стр70).	Ок 2000-10000

MENU Пользовательская установка баланса белого

Пользовательский баланс белого позволяет вам установить баланс белого самим путем фотографирования белого объекта для использования как основы для баланса белого камеры и затем выбора этой картинки для использования в качестве данных баланса белого.

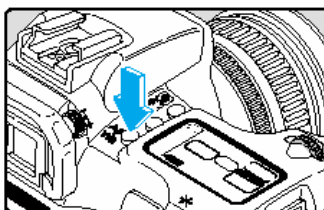
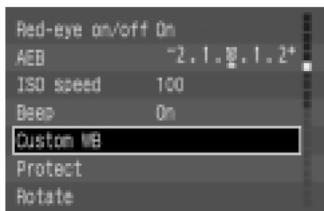
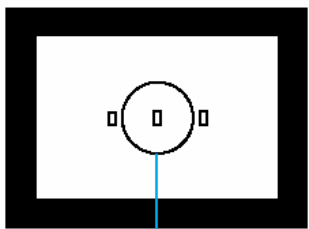

1 Снимите белый объект.

Сделайте снимок белого объекта, как вы обычно делаете снимок.

Скадрируйте снимок так, чтобы белый объект заполнял всю частичную измерительную зону в видоискателе.

Эта картинка может быть сделана с использованием любого режима (стр20).

2 Из меню выберите Custom WB.

Нажмите кнопку MENU.

Поверните циферблат (⦿) для выбора Custom

WB, затем нажмите кнопку (SET).

3 Выберите изображение.

Поверните циферблат (⦿) для выбора картинки, которую вы сделали в шаге 1, затем нажмите

кнопку (SET).

Когда установка введена, экран вернется в меню.

Нажмите кнопку MENU для очистки экрана и выхода из меню.

4 Нажмите кнопку (AF/WB).

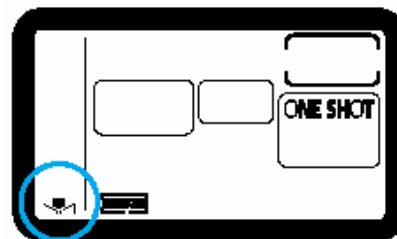

4 Нажмите кнопку (AF/WB).

5 Выберите баланс белого.

Поверните циферблат (⦿) для выбора (☑).

Вводится пользовательский баланс белого.

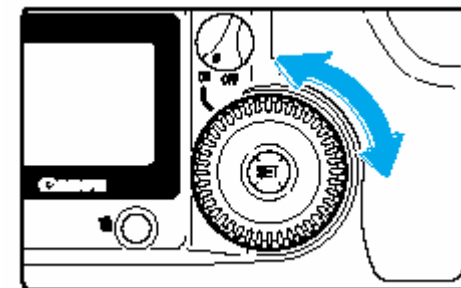





Для наилучших результатов используйте в качестве основы для баланса белого объекты, подобные листу белой бумаги.

Данные баланса белого загружаются из частичной измерительной зоны (стр19).

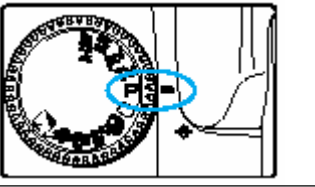

Вы можете сохранять белые объекты, сфотографированные при различных условиях, на карте CF, затем выбирать эти изображения по необходимости для функции Custom WB как легкий путь установки идеального баланса белого для любых условий освещения.

Установка по умолчанию для (☑) такая же, как установка по умолчанию для (☀).

Р Программная АЕ

	<p>Подобно режиму Полное авто, это режим съемки общего назначения. Камера автоматически устанавливает значения скорости затвора и диафрагмы для соответствия яркости данной сцены. Это называется Программная АЕ. Р означает Программа АЕ означает АвтоЭкспозиция</p>
	<p>1 Установите циферблат режима в Р.</p>
	<p>2 Сфокусируйтесь на объекте. Нажмите кнопку затвора наполовину. Когда камера сфокусировалась, индикатор фокусировочной точки и индикатор «в фокусе» в видоискателе одновременно загорятся.</p>
	<p>3 Проверьте дисплей. Значения скорости затвора и диафрагмы определяются автоматически и будут показаны в видоискателе и на ЖК панели. Если значения скорости затвора и диафрагмы не мигают, то экспозиция правильная. Если что-нибудь мигает, смотрите «Предупреждения об экспозиции» (стр134).</p>
	<p>4 Сделайте снимок. Скомпонуйте картинку, затем нажмите кнопку затвора полностью.</p>

Различия между режимом Программная АЕ и режимом Полное авто

- Р (Программная АЕ) и () (Полное авто)похожи в том, что автоматически определяют значения скорости затвора и диафрагмы.
- Следующие функции могут быть использованы в режиме Р, но не в режиме ().
- Ручной выбор фокусировочной точки
- Ручное срабатывание встроенной вспышки\срабатывание запрещено
- Выбор режима измерения
- Компенсация экспозиции вспышки
- Выбор режима протяжки
- Специальные возможности со вспышками EX-series Speedlite
- Сдвиг программы
- -высокоскоростное синхро (FP Flash) с выбранными EX-series Speedlite
- Замок АЕ кнопкой (*)
- -замок FE
- Компенсация экспозиции
- -контроль заполнения вспышки FEB
- Брекетинг автоэкспозиции (АЕВ)
- -2хшторное синхро
- Пользовательские функции
- -моделирующая вспышка
- -E-TTL беспроводная вспышка

Сдвигание программы

В режиме Программная АЕ вы свободно можете изменить комбинацию (программу) значений скорости затвора и диафрагмы, установленную камерой, оставляя то же значение экспозиции. Это называется сдвигом программы.
Для того, чтобы это сделать, нажмите кнопку затвора наполовину, затем поверните циферблат () до показа тех значений скорости затвора и диафрагмы, которые вы хотите.

- После того, как вы сделаете снимок со сдвинутой программой, сдвинутая программа автоматически отменяется и восстанавливается оригинальная программа.
- Если вы используете вспышку, вы не можете сдвинуть программу.

Tv AE с приоритетом скорости затвора (выдержки)

В этом режиме вы устанавливаете скорость затвора и камера автоматически устанавливает значение диафрагмы, которое соответствует яркости объекта. Это называется AE с приоритетом скорости затвора.

Быстрая скорость затвора может заморозить движение быстро движущегося объекта, а медленная скорость затвора может размыть объект для придания впечатления движения.

Tv означает «значение времени».

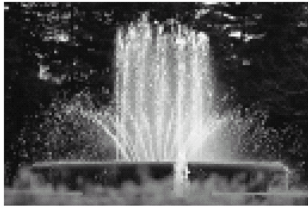

Быстрая скорость затвора



Медленная скорость затвора

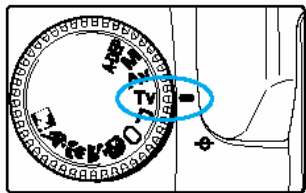

1 Установите циферблат режима в Tv.

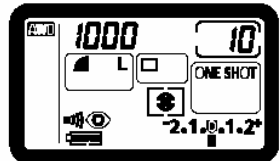

2 Установите скорость затвора.

Поверните циферблат ().

3 Сфокусируйтесь на объекте.

Нажмите кнопку затвора наполовину. Значение диафрагмы определится автоматически.

4 Проверьте дисплей, затем сделайте снимок.

Если значение диафрагмы не мигает, то экспозиция правильная.

Скомпонуйте картинку, затем нажмите кнопку затвора полностью.



! при скоростях затвора медленнее одной секунды задержка времени спуска (между временем полного нажатия кнопки затвора и началом экспозиции) примерно 1 секунда. Время спуска будет немного больше, когда режим протяжки установлен на многократную съемку, даже если скорость затвора быстрее одной секунды. В этом случае удерживайте кнопку затвора нажатой до того, как снимок будет сделан.



- Если наименьшее значение диафрагмы (максимально открытая диафрагма) для объектива, который вы используете, мигает, сцена слишком темная. Поверните циферблат () на более медленную скорость затвора до того момента, когда значение диафрагмы перестанет мигать.



- Если наибольшее значение диафрагмы (максимально закрытая диафрагма) для объектива, который вы используете, мигает, сцена слишком яркая. Поверните циферблат () на более быструю скорость затвора до того момента, когда значение диафрагмы перестанет мигать.



Дисплей скорости затвора

Вы можете устанавливать скорость затвора в пол-stop приращениях, как показано ниже. Скорости затвора от 4000 до 4 указывают знаменатель дробной скорости затвора, как – например – 125 – это 1\125сек. Для медленных скоростей, 0"7 – это 0.7сек, и 15" – это 15сек.

4000 3000 2000 1500 1000 750 500 350 250 180 125 90 60 45 30 20
15 10 8 6 4 0"3 0"7 1" 1"5 2" 3" 4" 6" 8"10" 15" 20" 30"



Идеальная скорость затвора для съемки чистого изображения с ТВ экрана – это 1\15 секунды. Мы рекомендуем использовать штатив.

C Fn Вы можете также установить камеру так, что вы сможете устанавливать скорость затвора в приращениях 1\3 stop. (C Fn-4 стр124)

Av AE приоритет диафрагмы

В этом режиме вы можете устанавливать значение диафрагмы и камера автоматически будет устанавливать скорость затвора, соответствующую яркости сцены. Это называется AE автоприоритет диафрагмы.

Установкой более маленького значения диафрагмы (более большая диафрагма) вы можете размыть задний фон для выделения объекта, как на портрете. Или, установкой более большого значения диафрагмы (более маленькая диафрагма) вы можете увеличить глубину поля для того, чтобы передний и задний фоны казались резкими.

Av означает «значение диафрагмы».



Маленькое значение диафрагмы

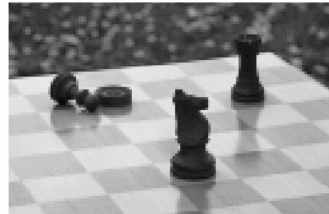

Большое значение диафрагмы

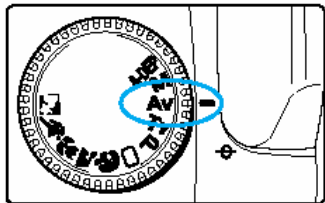

1 Установите циферблат режима в Av.

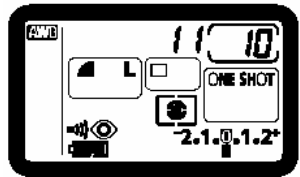

2 Выберите значение диафрагмы.

Поверните циферблат ().



3 Сфокусируйтесь на объекте.

Нажмите кнопку затвора наполовину. Скорость затвора автоматически определяется.

4 Проверьте дисплей, затем сделайте снимок.

Если скорость затвора не мигает, экспозиция правильная.

Скомпонуйте картинку, затем нажмите кнопку затвора полностью.



Если скорость затвора 30" мигает, сцена слишком темная. Поверните циферблат () для сокращения значения диафрагмы (более большая диафрагма).

Если скорость затвора 4000 мигает, сцена слишком яркая. Поверните циферблат () для увеличения значения диафрагмы (более маленькая диафрагма).

Дисплей значения диафрагмы

Вы можете устанавливать диафрагму в пол-stop, как показано ниже. Чем выше значение диафрагмы, тем меньше открытие диафрагмы. Диапазон установок диафрагмы, которые показываются, зависит от объектива, установленного на камере.

1.0 1.2 1.4 1.8 2.0 2.5 2.8 3.5 4.0 4.5 5.6 6.7 8.0 9.5 11 13 16 19 22 27
32 38 45 54 64 76 91

если на камере объектив не установлен, установка диафрагмы показывается как 00.

C Fn Вы можете также установить камеру так, что вы сможете устанавливать значения диафрагмы в приращениях 1/3 stop. (C Fn-6-1 стр126)

Проверка глубины поля резкости

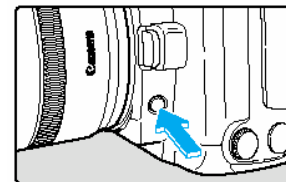

Вы можете нажать кнопку Глубина поля для закрытия диафрагмы на текущей установке диафрагмы и затем проверить диапазон фокуса в видоискателе.



- Эта возможность может быть использована в Креативной зоне.
- В режиме A-DEP эта функция работает, когда кнопка затвора нажата наполовину.
- Экспозиция запирается (замок AE), пока кнопка Глубина поля нажата.

M Ручная экспозиция

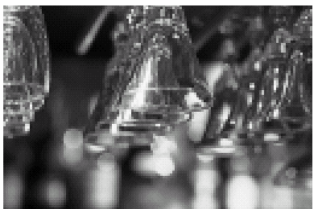

В этом режиме вы устанавливаете значения скорости затвора и диафрагмы сами. Камера не делает никаких установок автоматически. Вы можете определить правильную комбинацию значений скорости затвора и диафрагмы проверкой уровня экспозиции, показываемого камерой.

*M означает ручной.

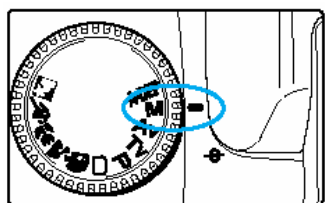

1 Установите циферблат режима на M.

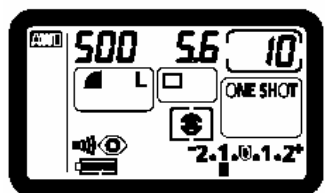

2 Установите скорость затвора.

Поверните циферблат (☰).

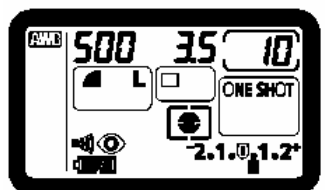

3 Установите значение диафрагмы.

Установите переключатель циферблата быстрого контроля на ON, затем поверните циферблат (⊙).

4 Сфокусируйтесь на объекте.

Нажмите кнопку затвора наполовину. (⊙4)

В видоискателе и на ЖК панели появится индикатор уровня экспозиции.

Значок уровня экспозиции (■) позволяет вам видеть, как далеко вы от стандартного уровня экспозиции.

5 Определите экспозицию.

Установите значение скорости затвора или диафрагмы вручную.

Стандартная экспозиция:	-2.1.0.1.2+	Это стандартная точка для правильной экспозиции.
Недоэкспозиция:	-2.1.0.1.2+	Уменьшите скорость затвора или сократите значение диафрагмы.
Переэкспозиция:	-2.1.0.1.2+	Увеличьте скорость затвора или увеличьте значение диафрагмы.

Если индикатор уровня экспозиции (■) мигает на позиции 2+ или -2, экспозиция пере- или недоэкспонирована на более, чем 2 stop.

6 Сделайте снимок.

Скомпонуйте картинку, затем нажмите кнопку затвора полностью.

C Fn Вы можете установить камеру так, что вы сможете устанавливать значения скорости затвора или диафрагмы в приращениях 1/3 stop. (C Fn-4 стр124)

A-DEP Автоматическая глубина поля AE

При съемке больших групп или ландшафтов EOS D30 может автоматически достигать резкого фокуса на широкой глубине поля. Все объекты, покрытые фокусирующими точками, от близких к камере до удаленных от камеры, могут быть сняты ясно.

- В режиме A-DEP значения скорости затвора и диафрагмы не могут быть свободно изменены. Если камера выбирает медленную скорость затвора, рекомендуется использование штатива.
- Автоматическая глубина поля AE не может быть использована, если переключатель режима фокуса объектива установлен на MF (или M на более ранних объективах). Установите переключатель на AF.

*A-DEP означает Автоглубина поля.

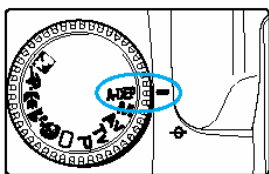

1 Установите циферблат режима на A-DEP.



2 Сфокусируйте картинку.

Поместите фокусирующую точку на объект и нажмите кнопку затвора наполовину. Активные фокусирующие точки показываются. Диапазон между ближайшим объектом, покрытым фокусирующей точкой, и самым дальним объектом, покрытым другой фокусирующей точкой, будет в резком фокусе.

Вы можете проверить глубину поля предварительно, пока показывается экспозиция. (стр77)

В этом примере фокус будет резким от удаленного объекта, покрытого левой фокусирующей точкой, до ближнего объекта, покрытого правой фокусирующей точкой.



3 Проверьте дисплей, затем сделайте снимок.

Если значение диафрагмы не мигает, то экспозиция правильная.

Нажмите кнопку затвора полностью.

! Если значение диафрагмы мигает, уровень экспозиции правильный, но желаемая глубина поля не может быть достигнута. Либо используйте широкоугольный объектив, либо отодвиньтесь дальше от объекта.

Если вы используете вспышку, результат будет такой же, как при использовании режима P (Программная AE) со вспышкой.

Установка компенсации экспозиции

Компенсация экспозиции используется для изменения стандартной установки экспозиции камеры для делания картинки более яркой (переэкспозиция) или темнее (недоэкспозиция). Компенсация экспозиции может быть установлена до +\2 stop в приращениях 1\2 stop.

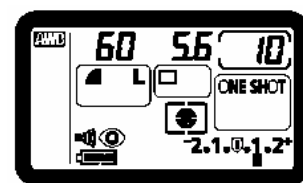
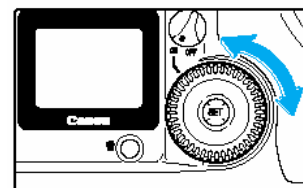
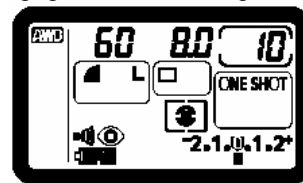

1 Установите переключатель циферблата быстрого контроля на ON.

2 Сфокусируйтесь на объекте, затем проверьте уровень экспозиции.

Нажмите кнопку затвора наполовину и проверьте дисплей.

3 Выберите экспозицию.

Поверните циферблат (⦿).

Поверните циферблат (⦿), нажав кнопку затвора наполовину, или в течение 2 секунд после нажатия кнопки затвора наполовину.

Позиции на стороне (+) показывают переэкспозицию, а позиции на стороне (-) показывают недоэкспозицию.

Недоэкспозиция ← -2.1.0.1.2+ Переэкспозиция

Будучи установленной, компенсация экспозиции остается в памяти после установки Главного переключателя в OFF.

Для отмены компенсации экспозиции верните установку компенсации на стандартную позицию экспозиции (⦿).

4 Сделайте снимок.

- Для предотвращения случайного вращения циферблата (⦿) и изменения компенсации экспозиции введите установку и затем установите переключатель циферблата быстрого контроля на OFF.
- В режиме M (ручной), так как вы определяете экспозицию (комбинацию скорости затвора и диафрагмы) сами, функция компенсации экспозиции не работает.

С Fn Вы можете установить камеру так, что вы сможете устанавливать количество компенсации экспозиции в приращениях 1\3 stop. (С Fn-4 стр124)

MENU Брекетинг автоэкспозиции

При использовании брекетинга автоэкспозиции камера автоматически изменяет уровень экспозиции в диапазоне установки (до ± 2 stop в приращениях $1/2$ stop) для трех последовательных кадров. Это называется АЕВ (брекетинг автоэкспозиции). Три кадра при этом экспонируются в выбранном режиме протяжки (стр.67) в следующем порядке: правильная экспозиция, недоэкспозиция и переэкспозиция.



Правильная экспозиция (0)

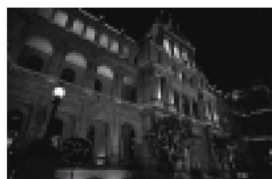

Недоэкспозиция (-1.0)



Переэкспозиция (+1.0)

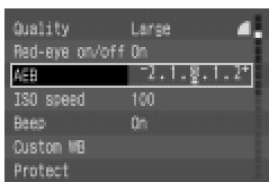

1 Из меню выберите АЕВ.

Нажмите кнопку MENU.

Поверните циферблат (⦿) для выбора АЕВ, затем нажмите кнопку (Ⓜ).

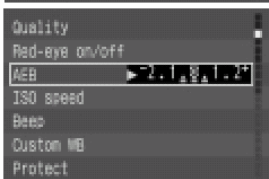

2 Установите уровень АЕВ.

Поверните циферблат (⦿) для установки уровня АЕВ, который вы хотите, затем нажмите кнопку (Ⓜ).

Вводится установка АЕВ и дисплей возвращается в меню.

Нажмите кнопку MENU для очистки экрана и выхода из меню.

Правильная экспозиция (0)

Недоэкспозиция (-1.0)

Переэкспозиция (+1.0)

3 Сделайте снимок.

При использовании многократной съемки нажмите и удерживайте кнопку затвора нажатой полностью для съемки всех трех снимков подряд, затем камера остановится.

При использовании АЕВ с таймером камера делает три последовательных снимка после 10-секундной задержки.

Следуйте шагам 1 и 2 для установки уровня АЕВ на (). АЕВ будет автоматически отменен, когда Главный переключатель будет установлен на OFF, будет сменен объектив, заряжена вспышка или когда будут заменены блок батарей или карта CF.

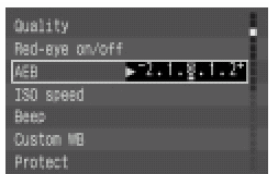

В режиме АЕВ не могут быть использованы вспышка и bulb.

Если вы установите поднятие зеркала с помощью C Fn-3-1 и затем используете АЕВ, будет работать однокадровая съемка, даже если режим протяжки установлен на многократную съемку.

Для показа, что АЕВ работает, значок АЕВ () на ЖК панели и индикатор (*) в видоискателе мигают до того, как все три кадра не будут сделаны.

Во время многократной съемки никакой информации видоискателя не показывается.

В ручном режиме экспозиции АЕВ применяется изменением скорости затвора.

Вы можете использовать АЕВ в комбинации с компенсацией экспозиции. В этом случае, если компенсация экспозиции вызывает выпадение экспозиции за указанный уровень экспозиции, дисплей выглядит нижеследующим образом. Во всех случаях экспозиции делаются в соответствии с установками.

В режимах P, Tv, Av и A-DEP.

: АЕВ установлен на ± 1 stop.
 : С компенсацией экспозиции -1 stop.
 : С компенсацией экспозиции -1.5 stop.
 : С компенсацией экспозиции -2 stop.

В режиме M

: Центральная экспозиция -2 stop от правильной экспозиции.
 : Центральная экспозиция более чем -2 stop от правильной экспозиции.

C Fn Вы можете изменить установки АЕВ в приращениях $1/3$ stop. (C Fn-4 стр124).

В этом случае индикатор АЕВ на ЖК панели выглядит следующим образом.

Установки АЕВ в приращениях $1/3$ stop.

: $-1/3$: $+1/3$

Установки АЕВ в приращениях $2/3$ stop.

: $-2/3$: $+2/3$

Вы можете изменить последовательность недоэкспозиции, правильной экспозиции или переэкспозиции. (C Fn-7 стр126)

* Замок AE

Замок AE позволяет вам запереть экспозицию в положении, отличном от точки фокуса. После запираания экспозиции вы можете перекомпоновать снимок, поддерживая тот же уровень экспозиции. Эта возможность полезна для освещенных сзади или прожектором объектов. Эффект замка AE зависит от фокусировочной точки и выбранного метода измерения. (стр135)

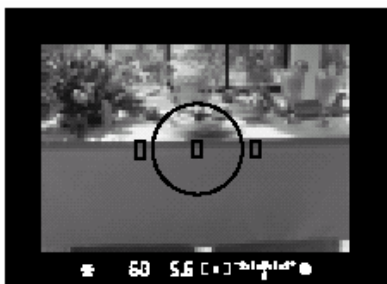

1 Сфокусируйте на точке, на которой вы хотите запереть прочтение экспозиции. Значение экспозиции показывается в видоискателе.



2 Нажмите кнопку (*). Значок (*) светится в видоискателе, показывая, что установка экспозиции заперта. Каждый раз при нажатии кнопки (*) текущая установка экспозиции запирается.

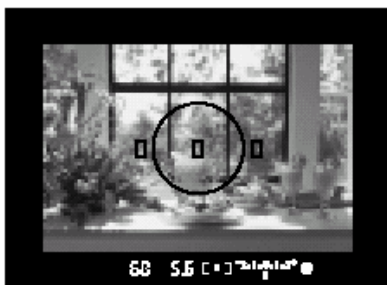

3 Скомпонуйте кадр и сделайте снимок.

C Fn Вы можете применить замок AE нажатием кнопки затвора (вместо кнопки (*)) наполовину и сфокусировав с кнопкой (*). (C Fn-2-1 стр124)

⌚ Работа таймера

Таймер удобен для групповых фотографий. Вы можете использовать его как в режиме Легкой съемки, так и в Креативном режиме. Мы рекомендуем использование штатива при работе с таймером.

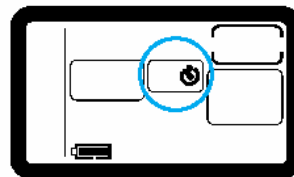

1 Выберите таймер.

Нажмите кнопку DRIVE () и поверните циферблат для выбора ().

2 Сфокусируйте на объекте.

Убедитесь, что показывается индикатор «в фокусе» и установка экспозиции.

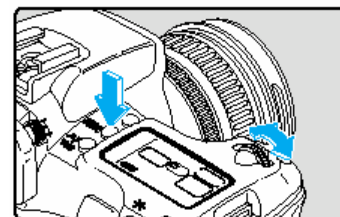

3 Сделайте снимок.

Нажмите кнопку затвора полностью. Звучит «бип» при работе лампы сокращения красного глаза и через 10 секунд делается снимок.

Первые 8 секунд:

Медленные «бипы» и лампа мигает медленно.

Последние 2 секунды:

Быстрые «бипы» и лампа горит постоянно.

Пока работает таймер, ЖК панель показывает оставшееся до съемки число секунд.

Для отмены таймера нажмите кнопку DRIVE.

! Не стойте перед камерой, когда вы нажимаете кнопку затвора для запуска таймера. Это помешает камере сфокусироваться на объекте.

Вы можете установить «бип», который указывает, что объект в фокусе, и «бип», который указывает, что таймер включается или выключается. (стр120)

При использовании таймера для съемки только себя закройте фокус (стр62) на объекте примерно на том же расстоянии, где вы будете.

Вы можете использовать Remote Switch RS-80N3 (продается отдельно) или Timer Remote Controller TC-80N3 (продается отдельно) для съемки, когда вы удалены от камеры.

Использование крышки окуляра

Если вы делаете снимок с использованием таймера или дистанционного выключателя (продается отдельно) без смотрения сквозь видоискатель, свет может попасть в окуляр и оказать воздействие на экспозицию. Для предотвращения этого наденьте на окуляр видоискателя крышку окуляра до того, как снимать.

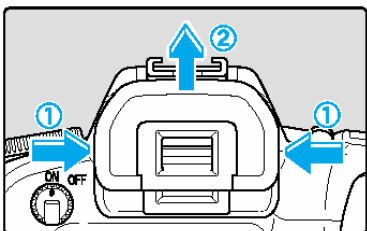

1 Удалите накладку окуляра.

Возьмитесь за обе стороны накладки и сдвиньте ее вверх и в стороны от камеры.

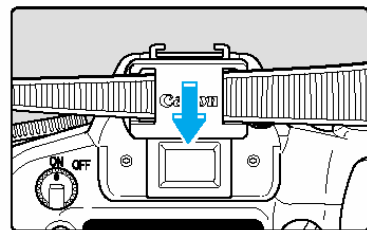

2 Наденьте крышку окуляра на окуляр.

Крышка окуляра присоединена к ремешку камеры.

Экспозиции с ручной (bulb) выдержкой

В экспозиции bulb затвор остается открытым так долго, как вы удерживаете кнопку затвора, и закрывается, когда вы отпускаете ее. Экспозиции bulb полезны для длинных экспозиций, требуемых для ночных сцен, салютов и т.д.



1 Установите циферблат режима на M.

2 Установите скорость затвора на bulb.

Посмотрите на LCD панель и поверните циферблат

() для выбора bulb.

Следующая установка после 30" – bulb.



3 Установите значение диафрагмы.

Поверните циферблат () .

4 Сделайте снимок.

Нажмите и держите кнопку затвора нажатой полностью.

Во время экспозиции bulb на ЖК панели отображается прошедшее время экспозиции (от 1 до 999 секунд).

Экспозиция продолжается так долго, как вы будете удерживать кнопку затвора.

! Прошедшее время экспозиции отображается на ЖК панели только до 999 секунд. Для точного времени экспозиции проверьте информационный дисплей для экспонированного изображения. (стр104)

длинные экспозиции, превышающие 1 секунду, вызывают на изображении повышенный шум и сокращают качество изображения.

Remote Switch RS-80N3 (продается отдельно) или Timer Remote Controller TC-80N3 (продается отдельно) могут быть использованы для избежания необходимости удерживать кнопку затвора.

C Fn При длинных экспозициях некоторый уровень шума может попасть на экспонированное изображение. Вы можете использовать функцию сокращения шума при длинной экспозиции для сокращения шума. (C Fn-1 стр124)

Запирание зеркала

Запирание зеркала осуществляется с помощью C Fn-3-1 стр124. Эта функция поднимает зеркало и экспонирует картинку, в разных операциях. Она полезна для съемки с близкого расстояния или когда используется телефотообъектив, где тряска зеркала может оказать воздействие на картинку.

- При использовании запирания зеркала мы рекомендуем вам использовать Remote Switch RS-80N3 (продается отдельно).

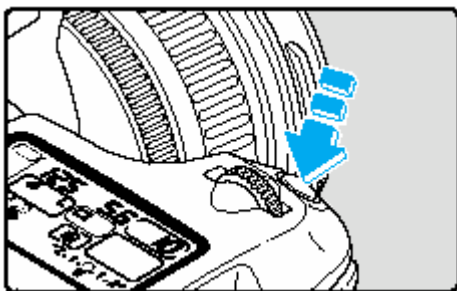
**1 Нажмите кнопку затвора полностью.**

Зеркало поднимается.
Зеркало автоматически возвращается в нижнюю позицию примерно через 30 секунд после поднятия. Сделайте снимок за эти 30 секунд.

2 Нажмите кнопку затвора полностью еще раз.

Снимок делается и зеркало снова возвращается вниз.
Для следующего снимка повторите процедуру с шага 1.

! Во время запирания зеркала не направляйте камеру на солнце. Тепло от солнца может повредить шторки затвора.

Если вы используете запирание зеркала с таймером для экспозиции bulb, при отпускании кнопки затвора во время работы таймера будет звук спуска затвора. Это не звук спуска затвора.

Во время запирания зеркала режим протяжки (стр67) – однокадровая съемка, независимо от текущей установки.

Если вы используете запирание зеркала с таймером, нажатие кнопки затвора полностью с первый раз поднимает и запирает зеркало, затем через 2 секунды спускает затвор.

4

Съемка со вспышкой

EOS D30 может делать легкие, натурально выглядящие снимки со вспышкой с правильным освещением объекта с использованием автовспышки E-TTL (предварительное оценочное измерение в памяти), а также встроенной вспышки камеры или любой предназначенной для EOS EX-series Speedlite. Процедура такая же легкая, как обычная AE съемка.

Эта глава описывает, как делать снимки со вспышкой со встроенной вспышкой, предназначенной для EOS 550EX Speedlite или любыми типами внешней вспышки.

Использование встроенной вспышки

Встроенная вспышка позволяет вам делать следующие типы снимков со вспышкой с легкостью обычного АЕ снимка.

Автовспышка E-TTL

Автовспышка E-TTL (предварительное оценочное измерение в памяти) обеспечивает правильный уровень вспышки для объекта в фокусировочной точке, выбранной АФ.



Замок FE (экспозиция вспышки) (стр94)

Замок FE (экспозиция вспышки) устанавливает правильную экспозицию вспышки для выбранной части объекта. Замок FE функционирует как замок АЕ со вспышкой.

Компенсация экспозиции вспышки (стр95)

Эта функция корректирует уровень вспышки таким же образом, как функция компенсации экспозиции. Уровень компенсации может быть до ± 2 stop в приращениях $1/2$ stop.

Использование встроенной вспышки в зоне Легкой съемки

В зоне Легкой съемки (кроме режимов () и ()) встроенная вспышка выдвигается и срабатывает автоматически в условиях плохого освещения или заднего освещения.

Использование встроенной вспышки в Креативной зоне

В Креативной зоне вы можете делать снимки простым нажатием на кнопку () для выдвигания встроенной вспышки в любое время, независимо от условий освещения.

P: Выберите режим P для полной автовспышки.

Значения скорости затвора и диафрагмы определяются автоматически, как в режиме Полное авто.

Tv: Выберите режим Tv для ручной установки скорости затвора медленнее, чем $1/200$ секунды. Камера затем автоматически устанавливает значение диафрагмы вспышки для обеспечения правильной экспозиции для вашей скорости затвора.

Av: Выберите режим Av для ручной установки значения диафрагмы.

В условиях плохого освещения напротив заднего фона, как ночное небо, вы можете использовать автоматические установки медленное синхро для правильного экспонирования главного объекта и заднего фона. Главный объект захватывается вспышкой и задний фон захватывается временем экспозиции, использующей медленную скорость затвора.

Так как автоматическая съемка с медленным синхро использует медленную скорость затвора, всегда используйте штатив.

M: Выберите режим M для установки значений скорости затвора и диафрагмы вручную.

Главный объект экспонируется правильно вспышкой. Экспозиция заднего фона изменяется в зависимости от установок скорости затвора и диафрагмы.

A-DEP: Эффект такой же, как при использовании вспышки в режиме P.

Диапазон встроенной вспышки

(используя объектив EF24-85mm F3.5-4.5 USM)

Скорость ISO	Широкоугольный: 24мм	Телефото: 85мм
100	Около 1-3.4м	Около 1-2.6м
200	Около 1-4.8м	Около 1-3.7м
400	Около 1-6.8м	Около 1-5.3м
800	Около 1-9.6м	Около 1-7.5м
1600	Около 1-13.7м	Около 1-10.6м



Установки скорости затвора и диафрагмы синхровспышки

Режим	Синхро скорость затвора	Значение диафрагмы
P	Автоматически устанавливается от $1/200$ до $1/60$ секунды.	Автоматически устанавливается программой E-TTL.
Tv	Устанавливается вручную для скоростей медленнее, чем $1/200$ секунды.	Автоматически устанавливается для измеренной яркости, в соответствии с установкой скорости затвора.
Av	Автоматически устанавливается (от $1/200$ до 30 секунд) для измеренной яркости, в соответствии со значением диафрагмы.	Устанавливается вручную по желанию.
M	Устанавливается вручную для скоростей медленнее, чем $1/200$ секунды.	

- При использовании EX-series Speedlite (стр96) уберите встроенную вспышку в камеру до установки внешней вспышки.
- При использовании встроенной вспышки держитесь от объекта по крайней мере на 1м. В противном случае объектив может частично заслонить вспышку и часть снимка может оказаться темной.
- При использовании встроенной вспышки отсоедините от объектива любые насадки для предотвращения загорания объективом вспышки.
- Использование встроенной вспышки с любым из следующих объективов может частично заслонить покрытие вспышки. В противном случае, используйте предназначенную для EOS внешнюю вспышку.
 - Объективы с большой диафрагмой, включая EF17-35mm F2.8L USM, EF28-70mm F2.8L USM.
 - Супертелефотообъективы, включая EF300mm F2.8L IS USM и EF600mm F4L IS USM.
- Встроенная вспышка может покрыть область картинки для объективов с фокусными расстояниями до 18мм. Если вы используете объектив с фокусным расстоянием короче 18мм, фото будет темным по краям.
- E в E-TTL означает «Оценочный».
- Для прекращения работы встроенной вспышки уберите ее в камеру.
- Вы не можете использовать встроенную вспышку для установки высокоскоростного синхро (FP flash).
- В режимах Tv или M, если вы установили скорость затвора быстрее 1/200сек, камера автоматически переустановит ее на 1/200, если только EX-series Speedlite не была установлена на высокоскоростное синхро.
- Экспозиция вспышки АФ всегда базируется на значении диафрагмы во время делания снимка и контролируется автоматической компенсацией вспышки E-TTL, связанной с активной фокусирующей точкой и взвешенной для главного объекта.
- Встроенная вспышка и внешняя вспышка не могут использоваться одновременно.
- Для объектов, на которых трудно сфокусироваться, дополнительный свет АФ (стр43) автоматически проецирует на объект луч света.

C Fn Вы можете установить синхро шторки затвора на синхро 2й шторки. (C Fn-8-1 стр126)

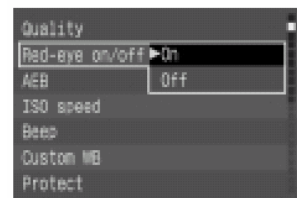
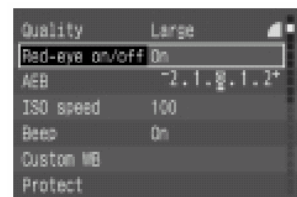

MENU Сокращение красного глаза

Когда вы используете вспышку при плохом освещении, она может отражаться от зрачков вашего объекта и делать их глаза на фотографии выглядящими красными. Этот эффект называется «красный глаз» и вызывается светом вспышки, отражающимся от сетчатки глаза. Функция сокращения красного глаза использует лампу сокращения красного глаза камеры, которая несильно светит в глаза объекта для сокращения зрачков и соответственно сокращает возможность появления красного глаза. Вы можете использовать сокращение красного глаза в любом режиме съемки, кроме () и ().



1 Из меню выберите Red-eye on/off.

Нажмите кнопку MENU.

Поверните циферблат () для выбора Red-eye on/off, затем нажмите кнопку ().

2 Установите функцию сокращения красного глаза.

Поверните циферблат () для выбора On, затем

нажмите кнопку ().

Функция сокращения красного глаза включается и дисплей возвращается в меню.

Нажмите кнопку MENU для очистки экрана и выхода из меню.

Когда вы нажимаете кнопку затвора наполовину, индикатор лампы сокращения красного глаза появляется в видоискателе.

Функция сокращения красного глаза эффективна только когда объект смотрит на лампу сокращения красного глаза. Скажите вашим объектам смотреть на лампу.

Для увеличения эффективности сокращения красного глаза нажмите кнопку затвора полностью примерно через 1.5сек после выключения лампы сокращения красного глаза.

Вы можете сделать снимок в любое время, нажав на кнопку затвора полностью, даже если лампа сокращения красного глаза горит. Функция сокращения красного глаза работает также когда вы используете предназначенную для EOS Speedlite.

Эффективность сокращения красного глаза изменяется в зависимости от объекта.

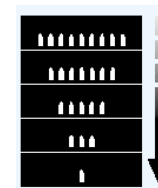

индикатор лампы
Сокращение
красного глаза

Сокращение красного глаза более эффективно в ярких внутренних помещениях, с камерой близко к объекту.

Замок FE

Замок FE (экспозиция вспышки) получает и запирает правильное прочтение экспозиции вспышки для любой части объекта. Замок FE – функция в Креативной зоне.

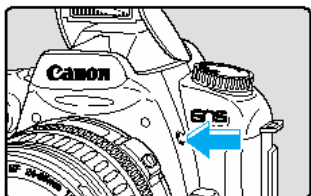

1 Убедитесь, что значок () в видоискателе включен.

В Креативной зоне нажмите кнопку () для выдвижения встроенной вспышки.

2 Сфокусируйтесь на объекте.

Сфокусируйтесь на желаемом объекте для записи экспозиции вспышки.

3 Поместите центральную фокусировочную точку на объекте и нажмите кнопку (*).

Значок (*) светится в видоискателе.

Вспышка делает предварительное срабатывание и записывает выход вспышки для этого объекта в память.

В видоискателе дисплей показывается как показано в (1) на 0.5сек, затем меняется на (2).

Каждый раз при нажатии кнопки (*) срабатывает предварительная вспышка и замок FE применяется на требуемом уровне экспозиции.

4 Сделайте снимок.

Скомпонуйте кадр и сделайте снимок.

На этой картинке замок FE был применен на лице объекта, затем снимок был перекомпонован и сделан как показано. Объект был экспонирован правильно без воздействия отражения заднего фона.

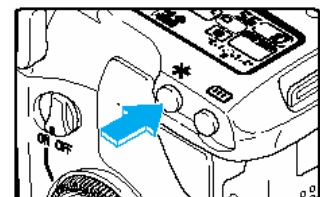

! Если объект слишком далеко, что может вызвать недоэкспонирование, в видоискателе мигает значок (). Придвиньтесь к объекту ближе и повторите шаги 2-4.

Компенсация экспозиции вспышки

Камера EOS D30 может подстраивать уровень встроенной вспышки или любой EX-series Speedlite. Количество компенсации может быть до +\2 stop в приращениях 1\2 stop. Вы не можете использовать компенсацию экспозиции вспышки в зоне Легкой съемки.

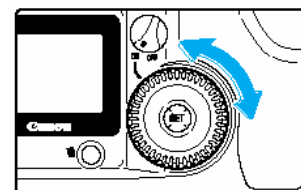
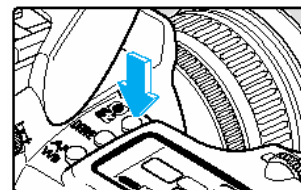

1 Нажмите кнопку ().

2 Установите количество компенсации экспозиции.

Установите переключатель циферблата быстрого контроля на ON.

Посмотрите на ЖК панель, поворачивая циферблат ().

Сторона (+) показывает положительную компенсацию, а сторона (-) показывает отрицательную компенсацию.

Отрицательная компенсация

-2.1.0.1.2+ Положительная компенсация

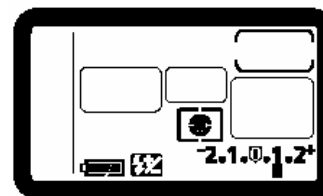

Будучи установленным, количество компенсации экспозиции остается в памяти после установки Главного переключателя в OFF.

Для отмены установите количество компенсации в позицию ().



Функция компенсации экспозиции вспышки также работает, когда вы используете EX-series Speedlite. Если камера и EX-series Speedlite обе установлены на компенсацию экспозиции, установка EX-series Speedlite имеет приоритет и установка камеры не работает.

C Fn Вы можете установить камеру на подстройку компенсации экспозиции в приращениях 1\3 stop. (C Fn-4 стр124)

Вы можете также отключить функцию автосокращения заполнения вспышки. (C Fn-10 стр126)

Съемка с предназначенной для EOS вспышкой 550EX Speedlite

Canon 550EX Speedlite позволяет вам делать высококачественные снимки со вспышкой очень легко, как и со встроенной вспышкой.

Автовспышка E-TTL

Автовспышка E-TTL (предварительное оценочное измерение в памяти) дает правильный уровень вспышки для объекта в фокусировочной точке, выбранной АФ. В темных местах вы можете установить камеру на автоприоритете диафрагмы АЕ для работ автоматического медленного синхро, для натурально выглядящей экспозиции, сбалансированной между объектом и задним фоном.

Высокоскоростное синхро (FP Flash) (стр98)

Высокоскоростное синхро (FP или вспышка фокальной плоскости) делает возможной синхронизацию вспышки на всех скоростях затвора от 30сек до 1\4000сек.

Замок FE (экспозиция вспышки) (стр99)

Замок FE получает и запирает правильную экспозицию вспышки для любой части объекта. Это эквивалент вспышки замка АЕ.

Компенсация экспозиции вспышки (стр99)

Как с нормальной экспозицией вспышки, вы можете использовать компенсацию экспозиции вспышки для подстройки выхода вспышки в диапазоне ± 2 stop в приращениях $1/2$ stop.

FEВ (брекетинг экспозиции вспышки) (стр98)

Функция FEВ подобна АЕВ (брекетинг автоэкспозиции) со вспышкой. Вы можете делать брекетинг экспозиций вспышки до ± 3 stop в приращениях $1/2$ stop.

Моделирующая вспышка (стр99)

Моделирующая вспышка позволяет вам проверить юаланс тени и света, производимый установками мультисвета.

Беспроводная автовспышка мультисвета E-TTL (стр99)

Вы можете применить беспроводную автовспышку мультисвета E-TTL, используя любую или все возможности, перечисленные выше. Это обеспечивает свободу установки сложных световых эффектов с необходимостью несвязанности со шнурами.

! Функции автовспышки недоступны с Speedlite серии EZ, E, EG, ML и TL.

Вы можете использовать также Canon 420EX и 220EX Speedlite. Обратитесь к соответствующим руководствам пользователя для списка функций, которые могут быть с ними использованы.

В трудных условиях фокусировки из 550EX Speedlite испускается дополнительный свет АФ и автоматически связывается с активной фокусировочной точкой.

Полная автовспышка

Этот раздел описывает, как использовать вспышку Full Auto E-TTL с режимом P (Программная АЕ). Для инструкций по управлению 550EX Speedlite смотрите Руководство пользователя 550EX Speedlite.

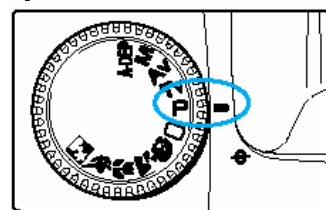

1 Установите циферблат режима на P.

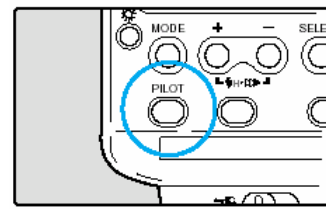

2 Убедитесь, что пилотная лампа 550EX Speedlite горит.

3 Сфокусируйтесь на объекте и сделайте снимок.

Убедитесь, что индикатор готовности вспышки включен и проверьте значения скорости затвора и диафрагмы до съемки.



Съемка со вспышкой в каждом режиме съемки

Даже в режимах Tv, Av и M съемка с автовспышкой E-TTL такая же легкая, как обычная съемка без вспышки.

(1) Нажмите кнопку затвора наполовину для того, чтобы камера автоматически установила значения скорости затвора или диафрагмы, как при обычной съемке без вспышки.

Режим	Установка скорости затвора	Установка диафрагмы (диафрагмы вспышки)
Tv (автоприоритет выдержки АЕ)	Ручной (от 30 до 1\200сек)	Авто
Av (автоприоритет диафрагмы АЕ)	Авто (от 30 до 1\200сек)	Ручной
M (ручная экспозиция)	Ручной (от 30 до 1\200сек)	Ручной

(2) Нажмите кнопку затвора полностью для автовспышки E-TTL, используя предварительное оценочное измерение, основанное на значении диафрагмы, установленное в (1).

(3) Экспозиция заднего фона определяется значениями скорости затвора и диафрагмы.

Съемка со вспышкой в режиме A-DEP работает так же, как в режиме P.

В зоне Легкой съемки (стр20) 550EX Speedlite работает в режиме Полное авто, с теми же функциями, что и встроенная вспышка.

C Fn Вы можете установить камеру для получения фиксированной скорости затвора 1\200 для съемки со вспышкой в режиме автоприоритета диафрагмы АЕ. (C Fn-6 стр126)

Высокоскоростное синхро (FP Flash)

Когда 550EX Speedlite установлена на режим высокоскоростное синхро, она может автоматически синхронизироваться на любой скорости затвора от 1\200сек и быстрее, таким образом высокоскоростную синхро (FP) работу вспышки. Когда высокоскоростное синхро включено, в видоискателе появляется значок (). Высокоскоростное синхро эффективно для портретной фотографии в следующих ситуациях:

- (1) Когда вы хотите использовать дневную синхровспышку для портрета и расширить диафрагму (сократить значение диафрагмы) для размывания заднего фона.
- (2) Когда вы хотите получить отблеск в глазах объекта.
- (3) Когда вы хотите использовать заполнение вспышки для удаления теней.

FEВ (брекетинг экспозиции вспышки)

С 550EX Speedlite, FEВ (брекетинг экспозиции вспышки) автоматически снимает три снимка со вспышкой, делая брекетинг экспозиции до +\3 stop в приращениях 1\2 stop, без изменения экспозиции заднего фона.

FEВ применяется из 550EX Speedlite. Для деталей смотрите Руководство пользователя для вашей Speedlite.

Для наилучших результатов используйте режим протяжки (покадровая съемка).

С Fn Вы можете установить камеру на изменение установок FEВ в приращениях 1\3 stop. (С Fn-4 стр124)

Замок FE

Съемка с замком FE с 550EX Speedlite такая же, как описано в “Замок FE” (стр94) для встроенной вспышки. В шаге 1 убедитесь, что пилотная лампа 550EX Speedlite горит.

Режим вспышки может быть либо нормальная вспышка, либо высокоскоростное синхро. Замок FE работает с любым режимом.



Компенсация экспозиции вспышки

Для съемки со вспышкой с компенсацией экспозиции вспышки смотрите «Компенсация экспозиции вспышки» для встроенной вспышки. (стр95)

Моделирующая вспышка

Моделирующая вспышка позволяет вам видеть тени, баланс света и другие эффекты, производимые установками мультисвета.

1 Проверьте, что камера и Speedlite правильно установлены для съемки со вспышкой.

2 Нажмите кнопку предварительного просмотра глубины поля камеры.

Speedlite срабатывает на 70Гц в течение примерно одной секунды.

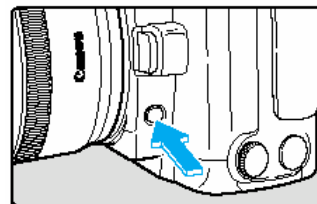

Беспроводная мультисветовая\E-TTL съемка с автовспышкой

550EX Speedlite может управляться как слейв свет с мастер (550EX или ST-E2) для легкой беспроводной мультисветовой\E-TTL съемки с автовспышкой. Слейв 550EX устанавливается как дополнение к мастер вспышке, что обеспечивает первичную вспышку для объекта.

Это камера Тип-А. Для деталей обратитесь к руководству пользователя вашей Speedlite.

Использование не-Canon устройств вспышки

Синхро скорость

EOS D30 может синхронизироваться с компактными, не-Canon устройствами вспышки на скорости затвора 1\200сек и медленнее. С более большими студийными устройствами вспышки скорость вспышки 1\60сек или медленнее. Протестируйте предварительно вспышку, которую вы используете, для уверенности, что она правильно синхронизируется с камерой.

ПК терминал

Мы рекомендуем вам использовать вспышку с синхрокабелем, подсоединенным к контактам ПК. ПК терминал имеет запор для предотвращения случайного отсоединения. Только X-синхро терминал используется для синхронизации при 1\200сек или медленнее.

! Если вы используете EOS D30 со вспышкой или аксессуаром вспышки, встроенными в камеру другой марки, EOS D30 может не работать правильно. Некоторые большие студийные вспышки имеют полярность синхрокабеля, противоположную ПК терминалу EOS D30.

Подобные вспышки не будут работать с EOS D30, пока вы не поменяете полярность синхрокабеля. Проконсультируйтесь с производителем вспышки или купите коммерчески доступный шнур-конвертер полярности. Полярность ПК терминала камеры показана на рисунке справа.

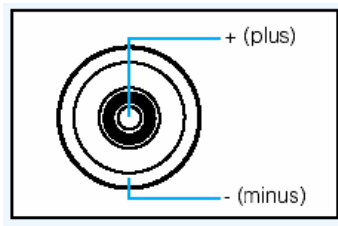

Вы можете использовать вспышку, подсоединенную к башмаку камеры и другую вспышку, подсоединенную к ПК терминалу, одновременно.

Мы рекомендуем Canon EX-series Speedlite для использования с этой камерой.

5 Просмотр и стирание записанных изображений

Этот раздел объясняет, как просматривать изображения, которые вы записали на EOS D30, как стирать изображения и как делать установки для Цифрового Формата Заказа Печати (DPOF) для цифровых принтеров или печатающих устройств фотолабораторий.

Этот раздел также описывает, как подсоединить EOS D30 к телевизору и как установить дату и время.

О данных изображений, снятых или записанных другими устройствами.

EOS D30 в некоторых случаях может быть неспособна правильно отображать изображения, снятые другими камерами, или снятые на EOS D30, но имеющие данные изображений или имена файлов, измененные затем компьютером или другим способом.

О DPOF

DPOF (Цифровой Формат Заказа Печати) – это стандарт, используемый для записи (на карту CF или другую записывающую медиа) номера изображения, числа отпечатков и т.д. изображений, снятых камерой.

Вы можете просто вставить карту CF в DPOF-совместимый цифровой принтер для печати, как определено.

У вас не будет необходимости заполнять бланк с указанием желаемых номеров и количеств отпечатков при заказе печати в фотолаборатории.

Эта камера совместима с DPOF Version 1.00.

Просмотр записанных изображений

EOS D30 может показывать записанные изображения на своем ЖК мониторе. Вы можете просматривать эти изображения в однокадровом формате, индексном формате или увеличенном формате. Нажмите кнопку () для переключения форматов.

▶ Просмотр одного изображения

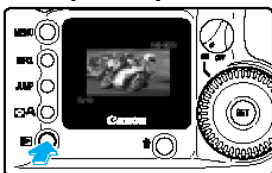



1 Проверьте изображение.

Нажмите кнопку ().
Появляется самое последнее снятое камерой изображение.

Нажмите кнопку () еще раз для очистки ЖК монитора и выхода из режима просмотра (PLAY).

2 Смените показываемое изображение.

Поверните циферблат () против часовой стрелки для просмотра изображений в порядке от самого нового до самого старого.

Поверните циферблат () по часовой стрелке для просмотра изображений в порядке от самого старого до самого нового.

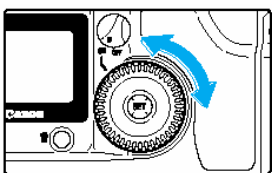

Просмотр индекса

Этот режим показывает на одном экране одновременно 9 изображений.

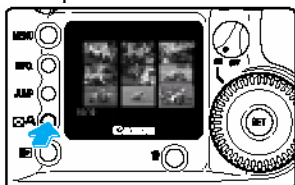



1 Нажмите кнопку ().
Появится самое последнее снятое камерой изображение.



2 Отобразите индекс.

Нажмите кнопку ().
Изображения показываются в индексном формате.

3 Смените выбор изображений.
Выбранное изображение окружается зеленой границей.

Поверните циферблат () против часовой стрелки для выбора изображений в порядке от самого нового до самого старого.

Поверните циферблат () по часовой стрелке для выбора изображений в порядке от самого старого до самого нового.

Нажмите кнопку () для увеличения выбранного изображения. Для возврата в однокадровый дисплей, нажмите кнопку () еще раз.

Когда вы закончите просмотр, нажмите кнопку ().

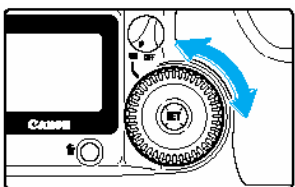

Просмотр увеличенных изображений

Записанные изображения могут быть увеличены примерно в 3 раза.

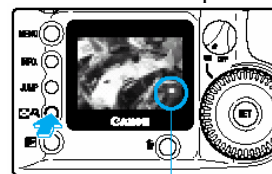

1 Выберите изображение, которое хотите, для увеличения из однокадрового или индексного дисплея. (стр102)

2 Увеличьте изображение.
Нажмите кнопку () дважды из однокадрового дисплея или один раз из индексного дисплея.
Выбранное изображение увеличивается примерно в 3 раза.
Центральная часть изображения показывается первой.
Значок в нижней правой части изображения показывает, какая часть картинка в данный момент показывается.

3 Смените область показа.

Поверните циферблат () по часовой стрелке для смены области показа картинка от центральной к центральной правой к нижней левой.



Поверните циферблат () против часовой стрелки для смены области показа картинка от центральной к центральной левой к верхней правой.

Когда вы закончите просмотр, нажмите кнопку ().

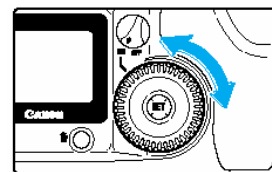

JUMP Перепрыгивание к другому изображению

Показ может перепрыгнуть непосредственно к другому изображению.

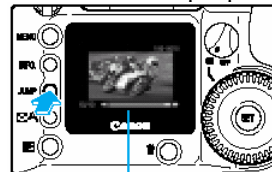

1 Отобразите один кадр или индекс. (стр102)

2 Смените на дисплей прыжка.

Нажмите кнопку JUMP.
Появится шкала Jump.

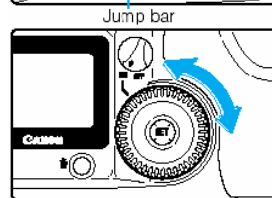

3 Перепрыгните к другому изображению.

Поверните циферблат ().
Из однокадрового показа поверните циферблата против часовой стрелки для перемещения назад на 10 изображений или по часовой стрелке для перемещения вперед на 10 изображений.

Из индексного показа поверните циферблат против часовой стрелки для возврата на 9 изображений или по часовой стрелке для перемещения вперед на 9 изображений.

Нажмите кнопку JUMP для очистки шкалы Jump и выхода из Jump.

Когда вы закончите просмотр, нажмите кнопку ().



INFO. Включение и выключение информационного дисплея

Когда изображение показывается на ЖК мониторе, вы можете нажать кнопку INFO для просмотра информации об этом изображении. Информация об изображении доступна только для однокадрового просмотра.

Информация об изображении, показываемая во время просмотра.

Показывается следующая информация:

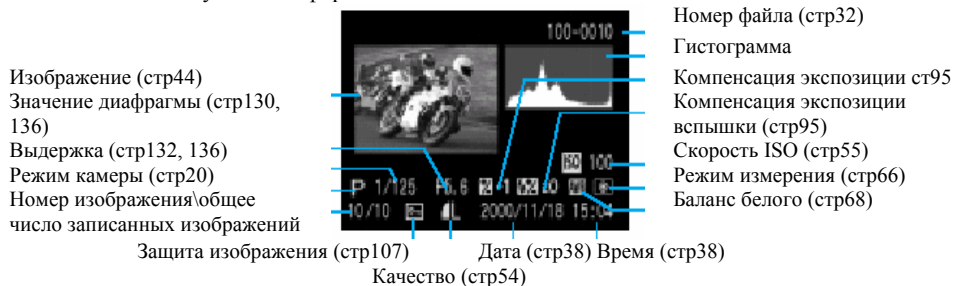

Нажмите кнопку INFO.

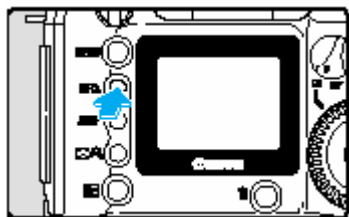

Неоднократное нажатие на кнопку включает и выключает информационный дисплей ЖК монитора.

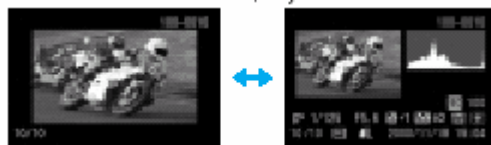

Вы можете сменить показываемое изображение, используя циферблат (⌚), как для однокадрового показа.

Для установок, показываемых во время подготовки к съемке, смотрите «Проверка установок камеры» (стр64).

Вы можете включить или выключить информационный дисплей нажатием кнопки INFO, даже во время автоматического просмотра (Auto playback) (стр105), или вращения (стр106), или защиты изображений (стр107).

Гистограммы

Гистограмма – это график, показывающий уровни яркости по горизонтальной оси и число пиксел для каждого уровня яркости по вертикальной оси. Более темные пикселы находятся с левой стороны графика, а более яркие – с правой. Смотри на гистограмму, вы можете определить яркость картинке после того, как она записана. Если гистограмма выше с темной стороны, установите компенсацию экспозиции (стр81) по направлению к положительному концу. Если гистограмма выше со светлой стороны, установите компенсацию экспозиции по направлению к отрицательному концу, затем сделайте снимок еще раз.



Более темное изображение Нормальная яркость Более светлое изображение

Предупреждение о высокой яркости

Когда информация об экспозиции показывается для картинке, которая будет переэкспонирована, соответствующие установки будут мигать. Для более хороших результатов проверьте гистограмму и подстройте компенсацию экспозиции по направлению к отрицательному концу (стр81), затем сделайте снимок еще раз.

Автоматический просмотр записанных изображений (Auto playback)

Эта функция автоматически и постоянно показывает все изображения, записанные на карте CF. Каждое изображение показывается примерно 3 секунды.

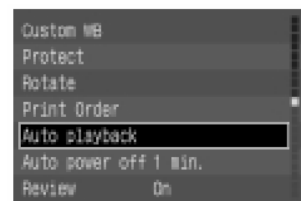

1 Из меню выберите Auto playback.

Нажмите кнопку MENU.

Поверните циферблат (⌚) для выбора Auto playback.

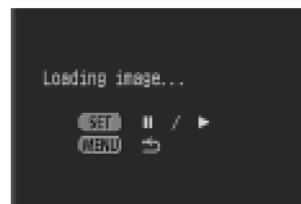

2 Начните автопросмотр.

Нажмите кнопку (⌚).

Камера загружает изображения и после показа примерно в течение 2х секунд экрана “Loading image...” начинается автопросмотр.



Для паузы автопросмотра нажмите кнопку (⌚). Во время паузы в левой верхней части изображения появляется индикатор (⏸) для возобновления показа нажмите кнопку (⌚) еще раз. Для выхода из автопросмотра нажмите кнопку MENU.

! Во время автопросмотра функция автовыключения (стр33, 121) не работает. После того, как вы закончите просмотр, убедитесь, что нажали кнопку MENU для остановки автопросмотра.

Время показа может варьироваться в зависимости от изображения.

Пока автопросмотр находится в паузе, вы можете повернуть циферблат (⌚) для смены картинке тем же путем, что и для однокадрового показа (стр102).

Вращение изображения

Функция вращения может повернуть картинку на 90 градусов по часовой стрелке или против часовой стрелки. Это позволяет вам просматривать снимки с правильной ориентацией.

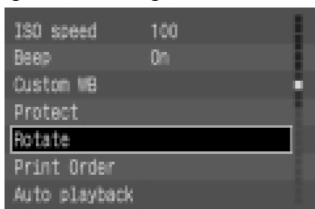

1 Из меню выберите Rotate.

Нажмите кнопку MENU.

Поверните циферблат (⌚) для выбора Rotate.



2 Перейдите в режим вращения.

Нажмите кнопку (SET).

Дисплей переходит в режим вращения.



3 Вращайте изображение.

Поверните циферблат (⌚) для показа изображения, которое вы хотите повернуть, затем нажмите кнопку (SET). Нажмите кнопку (SET) неоднократно для выбора вращения: 90 градусов по часовой стрелке – 90 градусов против часовой стрелки – 0 градусов.

Если вы имеете другие изображения для вращения, повторите вышеуказанные шаги.

Нажмите кнопку MENU для выхода из режима вращения.



- Вращение изображений на дисплее не оказывает влияния на записанные данные изображения.
- Некоторое программное обеспечение для загрузки изображений может не показывать повернутое изображение с правильной ориентацией на экране компьютера.
- Картинки, снятые с рукояткой камеры внизу, следует вращать на 90 градусов по часовой стрелке для правильного показа. Картинки, снятые с рукояткой камеры сверху, следует вращать на 90 градусов против часовой стрелки для правильного показа.

Защита изображения

Эта функция позволяет вам защитить файл изображения от случайного стирания с карты CF.

Вы можете нажать кнопку (⏏) для переключения между однокадровым и индексным показом для защиты отдельных картинок.

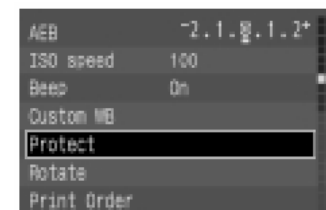

1 Из меню выберите Protect.

Нажмите кнопку MENU.

Поверните циферблат (⌚) для выбора Protect.



2 Откройте экран Установки защиты.

Нажмите кнопку (SET). Дисплей переключается на экран Установки защиты.

Нажмите кнопку (⏏) для показа экрана Установки защиты на индексном дисплее, затем нажмите кнопку (⏏) еще раз для показа экрана Установки защиты на однокадровом дисплее.



3 Защитите изображение.

Поверните циферблат (⌚) для выбора изображения, которое вы хотите защитить, затем нажмите кнопку (SET).

Защищенные изображения помечаются значком (⏏).

Нажмите кнопку (SET) еще раз для отмены защиты и стирания значка (⏏).

Если вы имеете другие изображения для защиты, повторите вышеуказанные шаги.

Нажмите кнопку MENU для выхода из режима защиты.

- Форматирование карты CF сотрет всю информацию на карте, включая защищенные изображения. Проверьте содержимое карты перед форматированием.
- Когда изображение защищено, оно не может быть удалено функцией Стирание. Для стирания защищенного изображения вы должны сначала удалить защиту.
- Если вы защищаете изображения и стираете все изображения сразу (стр108), все незащищенные изображения будут стерты. Это удобно, когда вы хотите стереть все изображения, которые вам не нужны, сразу.



Стирание изображений (стирание всех изображений)

Вы можете стирать изображения по одному или вы можете стереть все изображения на карте CF сразу. Этот раздел описывает, как стереть все изображения, записанные на карте CF, одной операцией. Для того, чтобы стирать изображения по одному, смотрите «Стирание записанного изображения (покадровое стирание)». (стр47)

1 Установите камеру на PLAY. (стр102)



Нажмите кнопку ().

Будет показан самый последний сделанный снимок.

2 Нажмите кнопку ().

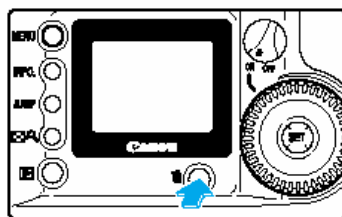
Появится меню Erase.



3 Поверните циферблат () для выбора (All...), затем нажмите кнопку ().

Появится сообщение «Подтверждение стирания».



4 Поверните циферблат () для выбора ОК, затем нажмите кнопку ().

Камера стирает все незащищенные изображения.



После того, как изображение было защищено, оно не может быть удалено функцией стирания. Для стирания защищенного изображения вы должны сначала удалить защиту. (стр107)

После того, как изображение было стерто, оно не может быть восстановлено. Удостоверьтесь, что вам больше не нужно изображение, до стирания его.



Если вы защитите все изображения, которые вам нужны (стр107), и сотрете все изображения сразу, все незащищенные изображения будут стерты. Это удобно, когда вы хотите стереть все изображения, которые вам не нужны, сразу.

Форматирование карты CF

Карта CF должна быть отформатирована до ее использования в камере EOS D30. Также, если вы видите сообщение «Err CF» (ошибка карты CF) на ЖК панели, когда вы загрузили карту CF, карта CF должна быть отформатирована до того, как она сможет быть использована.

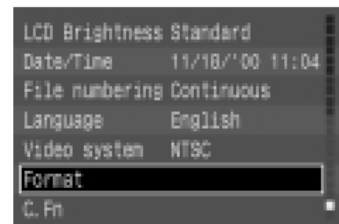

1 Из меню выберите Format.

Нажмите кнопку MENU.



Поверните циферблат () для выбора Format.

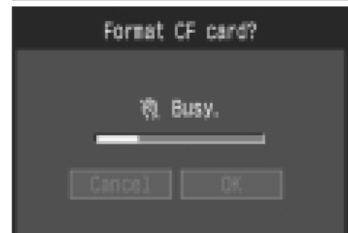

2 Нажмите кнопку ().

Появится сообщение, просящее вас подтвердить, что вы хотите форматировать карту CF.



3 Поверните циферблат () для выбора ОК, затем нажмите кнопку ().

Карта CF будет отформатирована.



Форматирование карты CF сотрет всю информацию на карте, включая защищенные изображения. Удостоверьтесь в содержимом карты CF до форматирования.



- Если карта CF от другого производителя не работает корректно, она может стать работоспособной после форматирования.
- Карты CF, отформатированные на других камерах или компьютерах или периферийных устройствах, могут не работать корректно с EOS D30. В этом случае отформатируйте карту на вашей камере EOS D30.

Заказ печати

Вы можете отметить изображения на карте CF для печати, определив число отпечатков, тип печати и данные изображений (дату и номер файла).

Спецификации печати для Canon EOS D30 соответствуют стандарту Цифрового Формата Заказа Печати (DPOF).

DPOF

DPOF (цифровой формат заказа печати) – это стандарт, используемый для записи (на карте CF или другой записывающей медиа) номера изображения, числа отпечатков и т.д. изображений, снятых цифровой камерой.

Вы можете просто вставить карту CF в DPOF-совместимый цифровой принтер для делания отпечатков, как определено.

Вам не нужно будет заполнять бланк с желаемыми номерами и количествами отпечатков при заказе печати в фотолаборатории.

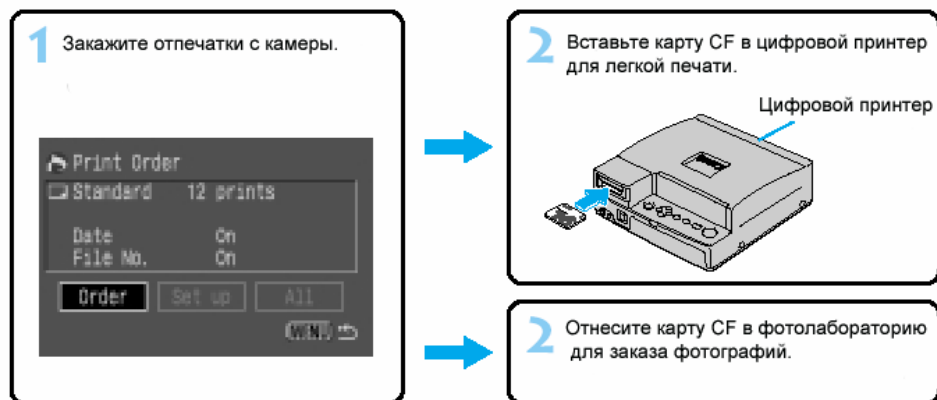

Предосторожности при печати с DPOF-совместимых устройств

Пожалуйста, отметьте следующее при печати с DPOF-совместимого устройства.

EOS D30 не может изменить информацию заказа печати, установленную другим DPOF-совместимым устройством. Любые подобные изменения могут быть сделаны только устройством, на котором заказ печати был установлен.

Если карта CF содержит данные изображений с заказом печати с другого устройства, введение новой информации заказа печати с EOS D30 может стереть предыдущую информацию заказа печати.

Некоторые DPOF-совместимые устройства или фотопечатающие сервисы могут не использовать всю записанную информацию заказа печати. Проверьте руководство пользователя для устройства, которое используете, или спросите у обслуживающего персонала фотопечатающего сервиса.

Спецификации печати отменяют все предыдущие спецификации, когда на ЖК панели появляется (▲).

Выбор изображений для печати

Есть два способа выбора изображений для печати. Вы можете выбрать изображения по одному или выбрать все изображения.

Выбор одного изображения

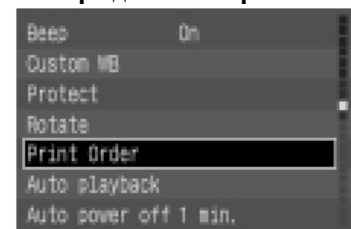

1 Из меню выберите Print Order.

Нажмите кнопку MENU.

Поверните циферблат (⦿) для выбора Print Order.

2 Нажмите кнопку (SET).

Появится экран заказа печати.

Выбран Порядок.

3 Нажмите кнопку (SET).

Появится экран Выбора изображения.

Если вы нажмете кнопку (M/A), на экране «Выбор изображения» покажутся 3 изображения. Нажмите кнопку (M/A) еще раз для увеличения экрана «Выбор изображения».

4 Выберите изображения.

Поверните циферблат (⦿) для выбора изображения, затем нажмите кнопку (SET). Если выбор Типа печати (стр113) Стандартный или Оба, появится экран Количества печати. Если выбор Типа печати (стр113) Индекс, вверху слева появится метка выбора (✓). Изображения в формате RAW не могут быть отмечены для печати.

Если вы выбрали Индекс, вы можете нажать кнопку (SET) еще раз для стирания метки (✓) и отмены выбора.

Число отпечатков выбранного изображения



5 Выбор количества печати.

Если Тип печати (стр113) Индекс, вам не надо определять количество печати.

Поверните циферблат (⦿) для выбора количества, затем нажмите кнопку (SET).

Количество появится рядом со значком (☐).

Для отмены выбора установите количество на 0.

Для выбора другого изображения повторите шаги 4 и 5.

Нажмите кнопку MENU для возврата в экран Выбор изображения.

Выбор всех изображений

Вы можете выбрать все изображения на карте CF сразу, за исключением изображений в формате RAW.

1 Следуйте шагам 1 и 2 процедуры Выбора одного изображения (стр111) для отображения экрана Заказа печати.

2 Поверните циферблат (⦿) для выбора All, затем нажмите кнопку (SET).

Появится меню Выбор всех изображений.

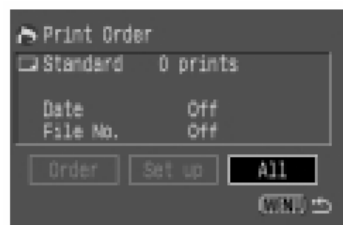

3 Выберите Mark all.

Поверните циферблат (⦿) для выбора Mark all, затем нажмите кнопку (SET).

Это заказывает все изображения и дисплей затем возвращается в экран Заказа печати.

С этой точки вы можете выбрать Clear all для стирания всех изображений, которые вы заказали. Выберите Cancel для возврата в экран Заказа печати.

- Изображения печатаются в порядке от старого к новому.
- Вы можете заказать до 998 изображений.
- Если вы выбрали изображения с использованием метода «Выделить все», будет отпечатана одна копия каждого.
- Для определения количеств используйте метод Выбор одного изображения. (стр111)

Тип печати

Вы можете определить следующие типы печати.

Стандартный: Печатает одно изображение на каждой странице.

Индекс: Печатает индекс изображений в уменьшенном размере на одной странице.

Оба: Печатает отдельные изображения и индексный лист.

1 Следуйте шагам 1 и 2 процедуры Выбора одного изображения (стр111) для отображения экрана Заказа печати.

2 Поверните циферблат (⦿) для выбора Set up, затем нажмите кнопку (SET).

Появится экран Установка заказа печати.



3 Поверните циферблат (⦿) для выбора Print Type, затем нажмите кнопку (SET).

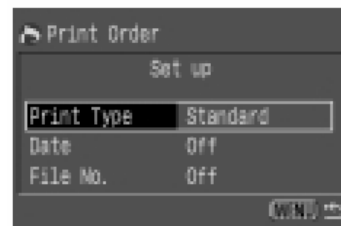

4 Выберите тип печати.

Поверните циферблат (⦿) для выбора типа печати, затем нажмите кнопку (SET).

Нажмите кнопку MENU для возврата в экран Заказа печати.



Определение печати даты

Вы можете определить печать даты и времени на каждом изображении.

1 Следуйте шагам 1 и 2 процедуры Выбора одного изображения (стр111) для отображения экрана Заказа печати.

2 Поверните циферблат (⌚) для выбора Set up, затем нажмите кнопку (SET).
Появится экран Установка заказа печати.

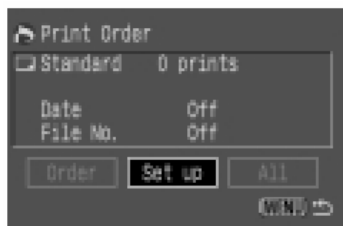

3 Поверните циферблат (⌚) для выбора Date, затем нажмите кнопку (SET).

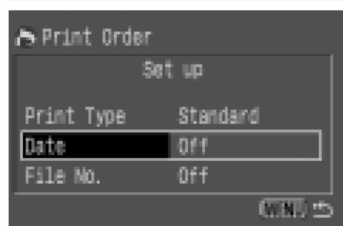

4 Определите печать даты.

Поверните циферблат (⌚) для выбора On или Off, затем нажмите кнопку (SET).
Нажмите кнопку MENU для возврата в экран Заказа печати.

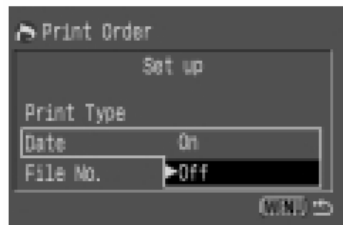

- Если тип печати Индекс, вы не сможете определить одновременно дату и номер файла. Определите одно из двух.
- Дата будет отпечатана в виде, установленно из меню функции Дата\Время. (стр38)

Определение печати номера файла

Вы можете определить печать информации о номере файла на каждом изображении.

1 Следуйте шагам 1 и 2 процедуры Выбора одного изображения (стр111) для отображения экрана Заказа печати.

2 Поверните циферблат (⌚) для выбора Set up, затем нажмите кнопку (SET).
Появится экран Установка заказа печати.



3 Поверните циферблат (⌚) для выбора File No, затем нажмите кнопку (SET).

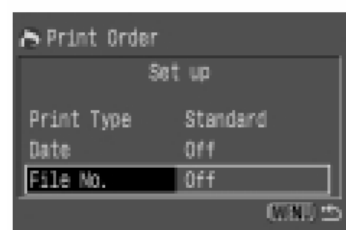

4 Определите печать номера файла.

Поверните циферблат (⌚) для выбора On или Off, затем нажмите кнопку (SET).
Нажмите кнопку MENU для возврата в экран Заказа печати.

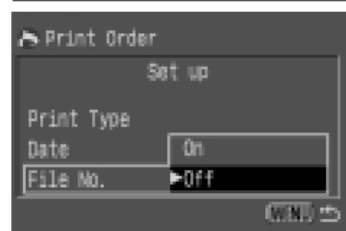

Если тип печати Индекс, вы не сможете определить одновременно дату и номер файла. Определите одно из двух.

Подсоединение к ТВ

Вы можете подсоединить EOS D30 к ТВ (используя видеокабель, поставляемый с вашей камерой) для показа ваших записанных изображений. Всегда выключайте камеру и ТВ перед соединением или разъединением их.

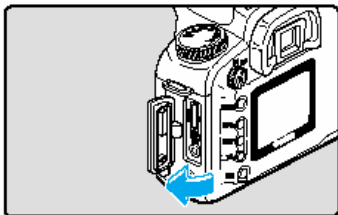

1 Откройте крышку.

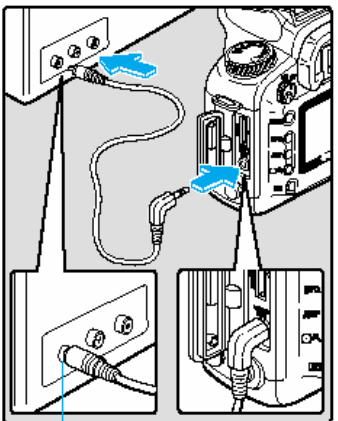

2 Подсоедините кабель.

Подсоедините кабель к терминалу VIDEO OUT на камере и видеовходу ТВ.

Вставьте штекер кабеля полностью до защелкивания.

3 Включите ТВ и установите переключатель входа на Video In.

4 Установите Главный переключатель на ON.

Видеовход телевизора

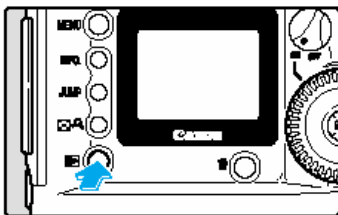

5 Нажмите кнопку (▶).

На ТВ экране появится изображение.

Вы можете использовать ТВ для просмотра изображений или делания установок меню, как на ЖК мониторе.

Когда вы закончите, установите Главный переключатель на OFF, выключите ТВ, затем отсоедините видеокабель.

- При использовании дисплея на экране ТВ, мы рекомендуем подсоединять EOS D30 к электросети с использованием устройства постоянного тока. (стр29)
- Изображения и меню не будут появляться на ЖК мониторе при видеокабеле, подсоединенном к камере.
- Вы можете переключить ТВ видеосигнал на NTSC (стр123). Установка по умолчанию – для стандарта сигнала PAL.

Очистка элемента изображения CMOS

Элемент изображения соответствует пленке в пленочной камере. Если грязь или инородное тело попадают на этот элемент изображения, на соответствующей части изображения могут быть записаны черные точки. Если это произошло, используйте процедуру ниже для очистки элемента изображения.

Так как элемент изображения очень чувствителен, мы настоятельно рекомендуем делать чистку в сервис-центрах Canon.

При чистке элемента изображения всегда подсоединяйте камеру EOS D30 к электросети с использованием устройства постоянного тока. Если вы попытаетесь почистить элемент изображения при установленном в камере блоке батарей, на ЖК панели замигает предупреждающее сообщение “AC” и вы не сможете почистить элемент изображения. До начала чистки удалите объектив (стр30), подсоедините устройство постоянного тока (стр29) и установите Главный переключатель на ON.

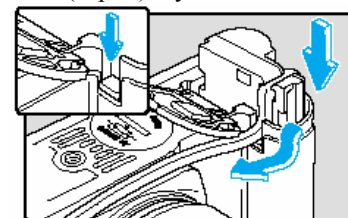

1 Вставьте устройство постоянного тока (стр29) и установите Главный переключатель в ON. (стр31)

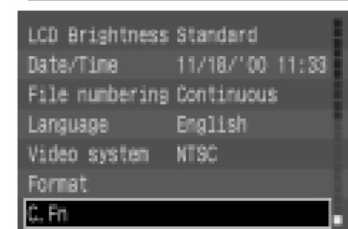

2 Из меню выберите C Fn.

Нажмите кнопку MENU.

Поверните циферблат (⦿) для выбора C Fn.

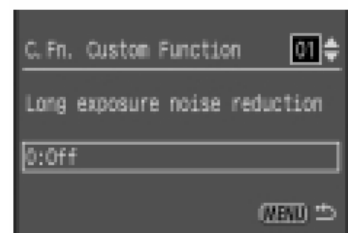

3 Нажмите кнопку (SET).

Появится экран Установки пользовательской функции.

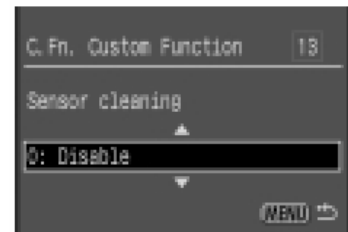

4 Выберите C Fn-13.

Поверните циферблат (⦿) для выбора C Fn-13 (чистка сенсора), затем нажмите кнопку (SET).

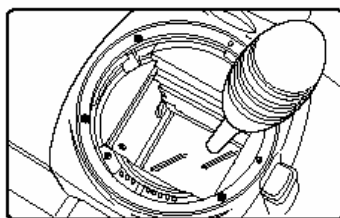
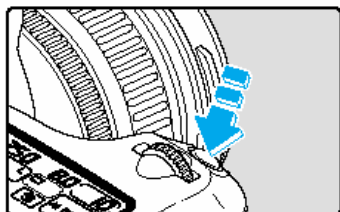
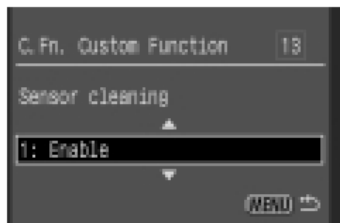

5 Выберите (1: Enable).

Поверните циферблат (●) для выбора (1: Enable), затем нажмите кнопку (SET). На ЖК панели появится сообщение “CLEAN”. Если на ЖК панели мигает “AC”, установите Главный переключатель на OFF и удалите блок батарей. Затем повторите процедуру с шага 1.

6 Нажмите кнопку затвора полностью.

Рефлексное зеркало камеры поднимется и затвор откроется.

7 Почистите элемент изображения.

Осторожно сдуйте всю грязь с элемента изображения с помощью коммерчески доступной груши.

8 Закончите чистку.

Установите Главный переключатель на OFF. Питание камеры выключится, затвор закроется и зеркало опустится. Установите Главный переключатель на ON снова и камера будет готова к обычной съемке.

! Никогда не отсоединяйте питание камеры во время чистки. Если питание отключается, затвор закроется и может повредить шторку затвора. Используйте грушу без подсоединенной щеточки. Использование щеточки для удаления пыли с элемента изображения может повредить элемент. Не вставляйте грушу в камеру дальше крепления объектива. Если питание выключится и затвор закроется, это может повредить шторки затвора. Никогда не используйте чистящие спреи. Давление и замораживающее действие газа спрея может повредить поверхность элемента изображения.

6

Установки функций меню



Вы можете делать разнообразие назначений в меню электрооптической системы D30. Меню включает специальные назначения по имени Custom Functions , которые связаны с действием камеры.

Этот буклет указывает на эти назначения , и обеспечивает основные описания.

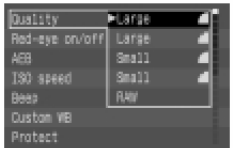
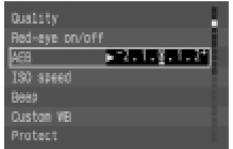
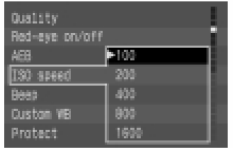
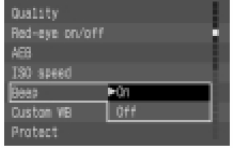
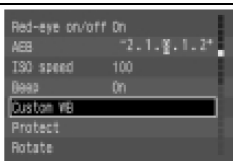
Список функций меню

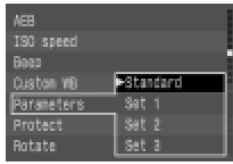
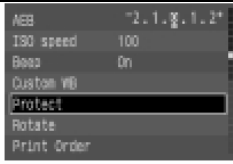
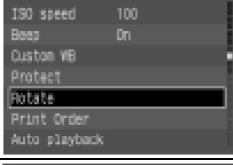
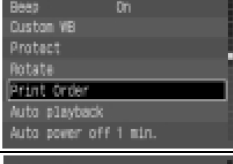
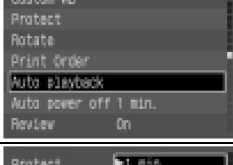
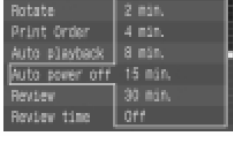
Пункт	Экран	Описание	Стр
Качество		Устанавливает размер в пикселах картинки, как записывается на карте CF, как и уровень компрессии. Выберите Большое (L), Большое (S), Маленькое (M), Маленькое (R) или RAW.	54
Функция подавления красного глаза		Включает и выключает функцию для сокращения красного глаза, вызываемого использованием вспышки для съемки людей ночью или в условиях плохого освещения.	93
АЕВ для автоматического изменения уровня экспозиции		Устанавливает шаги приращения для недоэкспозиции или переэкспозиции в АЕВ снимках.	82
Скорость ISO		Устанавливает скорость ISO. Выберите ISO 100, 200, 400, 800 или 1600.	55
Бип		Включает и выключает электронный «бип», который звучит, когда изображение в фокусе. Может также быть установлен для работы как указатель работы таймера. Выберите On или Off.	43, 85
Пользовательский ББ		Выбирает изображение для использования как основы для пользовательских установок баланса белого.	70

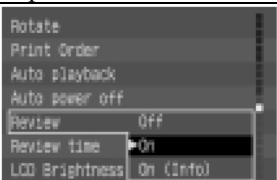
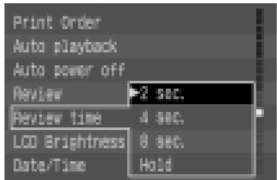
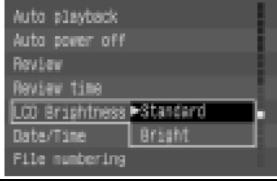
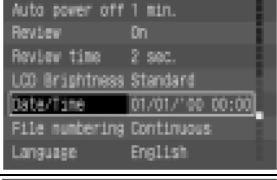
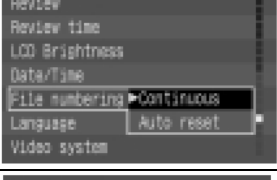

Пункт	Экран	Описание	Стр
Параметры		Позволяет пользователю устанавливать до трех наборов параметров со включенным программным обеспечением для обработки записанных изображений, в дополнение к стандартным параметрам, автоматически сохраняемым в камере.	56
Защита		Позволяет пользователю защитить изображение от случайного стирания.	107
Вращение		Поворачивает изображение на 90 градусов по часовой стрелке или против часовой стрелки.	106
Заказ печати		Позволяет вам заказывать отпечатки ваших снимков для печати на DPOF-совместимых устройствах.	110
Автопросмотр		Автоматически проигрывает изображения один за другим на ЖК мониторе.	105
Автовыключение		Для сохранения энергии батарей устанавливает функцию автовыключения, которая автоматически выключает питание, если нет никаких действий в течение данного времени. Выберите 1, 2, 4, 8, 15 или 30 мин, или Выкл.	33

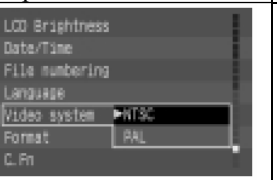
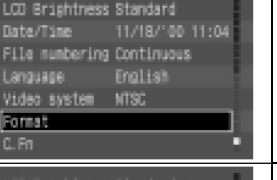
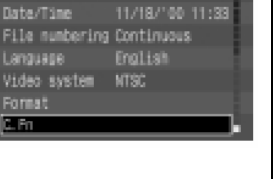
Пункт	Экран	Описание	Стр
Просмотр (Review)		Определяет, появляются ли изображения на ЖК мониторе после съемки. Выберите On, On (Info) или Off. Время показа устанавливается установкой Времени показа (ниже).	45
Время просмотра		Когда функция Просмотра установлена на On или On (Info), определяет время показа изображений. Выберите 2, 4 или 8сек, или Удерживать.	46
Яркость ЖК		Устанавливает яркость ЖК. Выберите нормальную или яркую.	-
Дата\Время		Устанавливает дату и время, а также порядок показа года, месяца и дня.	38
Нумерация файлов		Устанавливает способ автоматического присваивания номеров файлов для каждого изображения. Выберите последовательный или авторесет.	32
ЯЗЫК		Устанавливает язык, используемый для экрана меню. Выберите английский, немецкий, французский или японский.	-

Пункт	Экран	Описание	Стр
Видеосистема		Определяет формат видеосистемы. Выберите NTSC или PAL.	116
Форматирование карты CF		Форматирует карту CF в камере.	109
Пользовательские функции		Устанавливает пользовательские функции, которые могут подстроить многие из функций камеры для соответствия индивидуальным требованиям.	124

Установки пользовательских функций

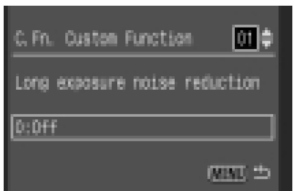
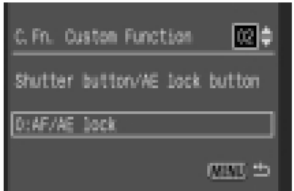
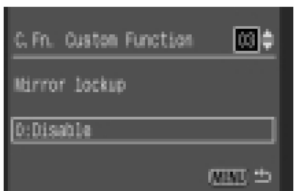
Вы можете подстроить многие из функций Canon EOS D30 для соответствия вашим требованиям, используя установки пользовательских функций. Для изменения пользовательских функций, выберите из меню C Fn.

Ном. функции	Пункт	Экран	№ выбора	Установка или изменение
01	Сокращение шума при долгой экспозиции		0 1	Выкл Вкл
02	Кнопка затвора/кнопка замка АЕ		0 1 2 3	Нажмите кнопку затвора наполовину: АЕ, АФ Кнопка (*): замок АЕ Кнопка (*): АЕ, АФ Нажмите кнопку затвора наполовину: замок АЕ Нажмите кнопку затвора наполовину: АЕ, АФ Кнопка (*): замок АФ (нет замка АЕ) Кнопка (*): АЕ, АФ (нет замка АЕ) Нажмите кнопку затвора наполовину: АЕ
03	Запирание зеркала		0 1	Отключить (нормальная съемка) Включить
04	Уровень Tv, Av и экспозиции		0 1	Приращения 1\2 stop Приращения 1\3 stop
05	Вспомогательный свет АФ		0 1	Вкл (авто) Выкл

Эффекты, замечания	Стр
Эффективна для сокращения шума, появляющегося при длительной экспозиции или снимках bulb длительностью более одной секунды. Однако, она требует времени обработки после съемки, приблизительно эквивалентного времени экспозиции. Во время обработки на ЖК панели и в видоискателе появляется сообщение “busy”, и снимки сделаны быть не могут.	87
Эффективна для отдельного определения фокуса и экспозиции. В режиме AI серво АФ, если кто-то проходит между камерой и объектом, вы можете нажать кнопку (*) для паузы работы АФ и предотвращения фокусирования камерой на препятствии. Экспозиция определяется, когда вы делаете снимок. Полезна при съемке объектов, которые постоянно движутся и останавливаются. В режиме AI серво АФ вы можете нажать кнопку (*) для начала или остановки работы AI серво АФ. Экспозиция определяется, когда вы делаете снимок. Оптимальные фокус и экспозиция таким образом готовы к решающему моменту.	44 60
Эффективна для предотвращения эффектов вибрации камеры, вызванных действиями зеркала при близкой и ультрателефото съемке.	88
Эффективна в условиях, когда требуются более точные установки экспозиции. (Показания экспозиции могут не измениться, даже если вы изменили установки экспозиции. Однако, контроль экспозиции будет сделан в соответствии с вашей установкой.)	136
Эффективна в условиях, когда вспомогательный свет АФ может быть нежелателен.	43

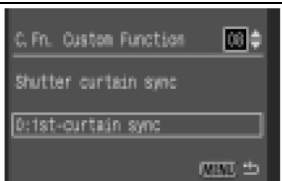
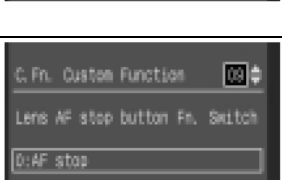
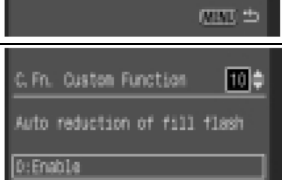
№ функции	Пункт	Экран	№ выбора	Установка или изменение
06	Скорость затвора в режиме Av со вспышкой		0 1	Автоматическая установка Фиксированная на 1\200сек (при использовании вспышки)
07	Последовательность АЕВ\автоотмена, когда Главный переключатель в Выкл		0 1 2 3	0 --- +\включена 0 --- +\отключена -- 0 - +\включена -- 0 - +\отключена
08	Синхро шторки затвора		0 1	Синхро 1й шторки. Вспышка срабатывает сразу после достижения затвором полностью открытой позиции. Синхро 2й шторки. Вспышка срабатывает прямо перед закрытием 2й шторки.
09	Переключатель функции кнопки остановки АФ объектива		0 1 2	Останавливает АФ, пока кнопка нажата АФ работает, пока кнопка нажата Нажмите кнопку для запуска таймера экспозиции и запираания АЕ.
10	Автосокрытие заполнения вспышки		0 1	Включена Выключена

Эффекты, замечания	Стр
Эффективна при использовании вспышки ночью и в условиях плохого освещения.	77, 97
Эффективна, когда вы продолжаете делать снимки АЕВ с первым кадром, установленным на правильную экспозицию. Позволяет вам делать снимки АЕВ сначала с нижней экспозиции.	83
Эффективна, когда вы продолжаете делать снимки АЕВ сначала с нижней экспозиции.	83
Эффективна при заполнении в тенях при медленных скоростях затвора.	92
АФ камеры не работает, пока нажата эта кнопка. Эффективна для отдельного определения фокуса и экспозиции.	
Производит натуральное синхро изображение дневного света. Предотвращает недоэкспозицию людей, снимаемых напротив сильного заднего освещения, как при заходе солнца.	95

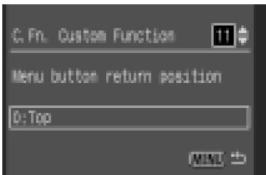
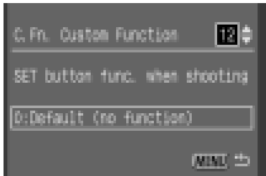
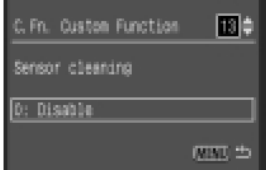
№ функции	Пункт	Экран	№ вы-бора	Установка или изменение
11*	Возврат позиции кнопки меню		0	Всегда показывает сначала пункт меню. Показывает последний установленный пункт меню. (Установите Главный переключатель на Off для отмены или On для показа первого пункта меню.) Показывает последний установленный пункт меню. (Сохраняет в памяти, когда главный переключатель установлен на Off.)
			2	
12	Функция кнопки SET при съемке		0	Не назначена. Изменить качество. Изменить скорость ISO. Выбрать параметры.
			1	
			2	
13	Чистка сенсора		0	Отключена Включена
			1	

*Установки, которые вы установите с помощью C Fn-11, будут действовать даже в зоне Легкой съемки.

Эффекты, замечания	Стр
Включает выбор меню напоминаний для пунктов, которые часто изменяются. Включает выбор меню напоминаний для пунктов, которые часто изменяются. Удобна, когда вы хотите сохранить установки функции, независимо от того, включено или нет питание.	
Позволяет вам изменять качество быстро, когда вы снимаете. Позволяет вам изменять скорость ISO быстро, когда вы снимаете. Позволяет вам изменять параметры быстро, когда вы снимаете.	54 55 56
Используется при чистке элемента изображения. Эффективна, когда на картинках появляются пыль или маленькие черные пятна.	117

Справочник

Основная терминология для цифровых камер и цифровой фотографии

АЕ

Автоэкспозиция – это функция, которая автоматически вычисляет экспозицию. Камера имеет встроенный экспонометр, который автоматически определяет правильную экспозицию (комбинацию значений скорости затвора и диафрагмы).

АФ

Автофокус – это функция, которая автоматически фокусирует камеру.

Значение диафрагмы

Диафрагма объектива открывается и закрывается для контроля за количеством света, который попадает на элемент изображения. Значение диафрагмы (или f -число) равно фокусной длине, разделенной на диаметр диафрагмы. Значение диафрагмы показывается на ЖК панели и в видоискателе камеры и находится в диапазоне от 1.0 до 91, в зависимости от объектива, установленного на камере.

Карта CF (CompactFlash)

Карта CompactFlash – это устройство хранения, используемое для записи фотоизображений, снятых на EOS D30.

Глубина поля

Когда объект в фокусе, расстояние перед и за объектом тоже в фокусе. Это называется глубиной поля. Чем больше значение диафрагмы (то есть меньше диафрагма), тем шире глубина поля. Это называется более глубокой глубиной поля. Наоборот, чем меньше значение диафрагмы (больше диафрагма), тем уже глубина поля, называемая более мелкой глубиной поля.

На глубину поля воздействуют так, как описано ниже:

- 1 Более маленькая диафрагма (большее значение диафрагмы) увеличивает глубину поля. Так, сокращение диафрагмы обеспечивает более глубокую глубину поля.
- 2 При данном расстоянии до объекта и значении диафрагмы объектив с более коротким фокусным расстоянием увеличивает глубину поля. Так, широкоугольный объектив дает более глубокую глубину поля, чем телефотообъектив.
- 3 При данном значении диафрагмы большее расстояние между камерой и объектом увеличивает глубину поля.
- 4 Когда оптимальный фокус находится на объекте, глубина поля за точкой оптимального фокуса длиннее, чем глубина поля перед точкой оптимального поля. Глубина поля обычно в два раза больше за объектом, чем перед ним (смотрите иллюстрацию).



Значение диафрагмы установлено на $f/22$



Значение диафрагмы установлено на $f/2$

DPOF

Цифровой Формат Заказа Печати – это стандартный формат для заказа печати изображений с цифровой камеры для фотолабораторий, как и для печати на домашних принтерах. Canon EOS D30 DPOF-совместима. Вы можете определить печать с самой камеры и сохранить информацию заказа на карте CF. Фотолаборатории или домашние принтеры, использующие формат DPOF, могут затем легко сделать отпечатки, используя эту информацию.

Экспозиция

Экспозиция относится к количеству света, попадающего на элемент изображения для получения фотографии. Количество света, подходящее скорости ISO, называется правильной экспозицией. Правильная экспозиция подстраивается изменением комбинации значений скорости затвора и диафрагмы.

Нумерация файлов и папки

Снимкам, которые вы делаете, автоматически присваиваются номера файлов от 0001 до 9900, и снимки сохраняются в папках по 100 изображений в каждой. Каждая папка нумеруется от 100 до 998 и записывается на карте CF. Так как снимки, сделанные с помощью многократной съемки, должны сохраняться в одной папке, в некоторых случаях в папке может быть больше 101 снимка. Папки с двумя последними цифрами 99 не создаются.

Изображения, сохраненные в форматах, отличных от формата RAW, имеют имя файла `Img_` и расширение `'jpg'`, а изображения в формате RAW имеют имя файла `CRW_` и расширение `'crw'`. Изображения с расширением `'thm'` – миниизображения для индексного показа.

Пример: `Img_0001.jpg`

Имя файла ▼ Расширение
 Номер файла

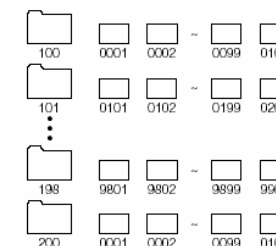

Форматирование

Форматирование карты CF – это процесс подготовки карты CF для хранения данных изображения. Будьте осторожны при форматировании карты CF, так как процесс форматирования стирает все данные, хранящиеся на карте.

Скорость ISO

Индексный номер, представляющий фоточувствительность серебряно-галоидной фотопленки. Этот стандарт чувствительности определен Международной Организацией Стандартов (ISO) и обычно пишется как “ISO 100” и т.д. Чем выше скорость ISO, тем больше чувствительность к свету. Цифровые камеры используют скорости ISO, основанные на серебряно-галоидной фотографии.

JPEG

Joint Photographic Experts Group – это формат файла для компрессии и хранения цветных изображений. Уровень компрессии может варьироваться, но более высокий уровень компрессии вызывает более сильную деградацию изображения при расширении (восстановлении) файла.

Феномен красного глаза

В относительно темной комнате, где зрачки людей расширены, свет от вспышки камеры проходит сквозь зрачок, отражается сетчаткой и вызывает эффект красных зрачков у людей. Этот эффект особенно преобладает, когда вспышка находится близко к оптической оси объектива. Используйте для минимизации эффекта красного глаза следующую процедуру:

- 1 Снимайте с включенной функцией сокращения красного глаза. (Лампочка сокращения красного глаза загорается перед съемкой, вызывая сокращение зрачков и таким образом минимизируя эффект красного глаза.)
- 2 Снимайте с EX-series Speedlite. (Свет от вспышки не будет направлен вдоль оптической оси объектива, таким образом минимизируя эффект красного глаза.)
- 3 Снимайте так близко, как можно (тот же эффект, как в 2).

Скорость затвора

Затвор камеры открывается на различный промежуток времени для контроля количества света, которое достигает элемента изображения. Этот промежуток времени называется скоростью затвора.

Таблица доступности функций

- Автоматическая установка
- Возможный выбор

Режим съемки	АФ			Выбор фокусировочной точки		Протяжка		Режим измерения		
	Один снимок	AI серво	AI фокус	авто	ручной	одно кадровая	много кадровая	оценочное	частичное	Центро взвешенное усредненное
	●		●	●		●		●		
	●			●		●		●		
	●			●		●		●		
		●		●			●	●		
	●			●		●		●		
P	○	○		○	○	○	○	○	○	○
Tv	○	○		○	○	○	○	○	○	○
Av	○	○		○	○	○	○	○	○	○
M	○	○		○	○	○	○	○	○	○
A-DEP	●			●		○	○	○	○	○

Режимы съемки	Встроенная вспышка			Баланс белого		Размер изображения		Компрессия		
	Авто	Ручная	Подавление красного глаза	Авто	Ручной	Большой	Маленький	RAW		
	●		○	●		●			●	
	●		○	●		●			●	
	●		○	●		●			●	
				●		●			●	
	●		○	●		●			●	
P		○	○	○	○	○	○	○	○	○
Tv		○	○	○	○	○	○	○	○	○
Av		○	○	○	○	○	○	○	○	○
M		○	○	○	○	○	○	○	○	○
A-DEP		○	○	○	○	○	○	○	○	○

Режимы АФ и режимы протяжки

Режим протяжки	Однокадровый АФ	AI серво АФ	AI фокус АФ
Покадровый	Затвор не может быть спущен, пока не достигнут фокус. Когда фокус достигнут, АФ запирается. В режиме оценочного измерения экспозиция (установленная прямо перед съемкой) также запирается.	Автофокус отслеживает движущийся объект и экспозиция устанавливается при съемке.	Автоматически переключает между однокадровым АФ и AI серво АФ соответственно объекту.
Многокадровый	Вышеуказанные условия применимы и во время многократной съемки. (В формате Большой () примерно 3 изображения в секунду до максимум 8 изображений.)	Вышеуказанные условия применимы и во время многократной съемки. (В формате Большой () примерно 2.5 изображения в секунду до максимум 8 изображений.)	

Предупреждения экспозиции

Режим	Мигающее предупреждение	Описание	Замечания
P	 30"	Объект слишком темный.	Используйте вспышку.
	 4000 22	Объект слишком яркий.	Используйте фильтр нейтральной плотности.
Tv	500  3.5	Изображение будет недоэкспонировано.	Поверните циферблат () для уменьшения скорости затвора.
	60  22	Изображение будет переэкспонировано.	Поверните циферблат () для увеличения скорости затвора.
Av	 30" 22	Изображение будет недоэкспонировано.	Поверните циферблат () для уменьшения значения диафрагмы.
	 4000 3.5	Изображение будет переэкспонировано.	Поверните циферблат () для увеличения значения диафрагмы.
A-DEP	60  22	Желаемая глубина поля не может быть получена.	1 Отодвиньтесь дальше от объекта и попробуйте снова. 2 Если используете зум-объектив, используйте наименьшее фокусное расстояние.
	 30" 3.5	Объект слишком темный.	Используйте вспышку (результат будет тот же, что и при использовании Программной АЕ (P)).
	 4000 22	Объект слишком яркий.	Используйте фильтр нейтральной плотности.

Указанные предупреждения – примеры с использованием объектива с минимальным значением диафрагмы $f/3.5$ и максимальным значением диафрагмы $f/22$. Действительные максимальное и минимальное значения диафрагмы будут зависеть от того объектива, который вы используете.

Эффекты замка АЕ для комбинаций выбора фокусировочной точки и метода измерения (при использовании режима в Креативной зоне)

Выбор фокусировочной точки Метод измерения	Автовыбор АФ	Ручной выбор АФ
Оценочное измерение	Замок АЕ применяется к измеренному значению в активной фокусировочной точке.	Замок АЕ применяется к измеренному значению в выбранной фокусировочной точке.
Частичное измерение Центровзвешенное усредненное	Замок АЕ применяется к измеренному значению в центральной фокусировочной точке.	

Программная линия

Р следующая программная линия применима, когда камера в режиме Программная АЕ (P).

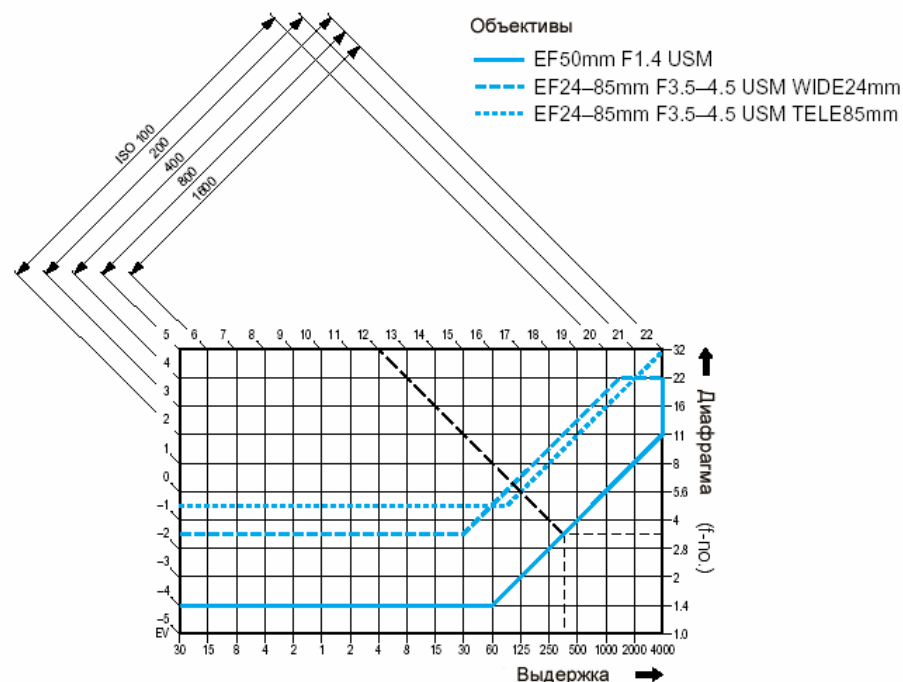
**Описание программной линии**

Нижняя горизонтальная ось представляет скорость затвора, а правая вертикальная ось представляет значение диафрагмы. Комбинации значений скорости затвора и диафрагмы автоматически определенные Программной АЕ, показаны как цветные линии в соответствии с градациями яркости (значение экспозиции) на левом и правом краях графика.

Пример: Использование объектива EF50 F1/4 USM с яркостью EV12, точка, где диагональная линия от EV12 (на верхнем крае) пересекает линию Программной АЕ, представляет соответствующую скорость затвора (1/350сек) и значение диафрагмы ($f/3.5$), которые программа устанавливает автоматически.

Диагональные линии со стрелками вверху слева указывают диапазон измерения для указанной скорости ISO.

Прочтение значений скорости затвора и диафрагмы**Прочтение скорости затвора**

Скорость затвора обычно показывается в приращениях 1\2 stop. Числа от 4000 до 4 означают знаменатель дроби скорости затвора: например, 125 – это 1\125сек. В добавление, 0”3 – это 0.3сек, а 15” – это 15сек.

Прочтение значения диафрагмы

Значение диафрагмы обычно показывается в приращениях 1\2 stop. Чем больше число, тем меньше открытие диафрагмы. Диапазон значений диафрагмы (f-числа) зависит от используемого объектива.

Приращения 1\2 stop				Приращения 1\3 stop			
Скорость затвора		Значение диафрагмы		Скорость затвора		Значение диафрагмы	
4000	2”	1.0	91	4000	10	1.0	20
3000	3”	1.2		3200	8	1.1	22
2000	4”	1.4		2500	6	1.2	25
1500	6”	1.8		2000	5	1.4	29
1000	8”	2.0		1600	4	1.6	32
750	10”	2.5		1250	0”3	1.8	36
500	15”	2.8		1000	0”4	2.0	40
350	20”	3.5		800	0”5	2.2	45
250	30”	4.0		640	0”6	2.5	51
180		4.5		500	0”8	2.8	57
125		5.6		400	1”	3.2	64
90		6.7		320	1”3	3.5	72
60		8.0		250	1”6	4.0	81
45		9.5		200	2”	4.5	91
30		11		160	2”5	5.0	
20		13		125	3”2	5.6	
15		16		100	4”	6.3	
10		19		80	5”	7.1	
8		22		60	6”	8.0	
6		27		50	8”	9.0	
4		32		40	10”	10	
0”3		38		30	13”	11	
0”5		45		25	15”	13	
0”7		54		20	20”	14	
1”		64		15	25”	16	
1”5		76		13	30”	18	

С Fn Значения скорости затвора и диафрагмы могут быть установлены в приращениях 1\3 stop. (С Fn-4 стр124)

Коды ошибок

Когда происходит ошибка камеры, на ЖК панели появляется код ошибки (Err xx).

Когда это происходит, установите Главный переключатель в OFF и затем снова в ON.

Если код ошибки показывается часто, это указывает на происходящие сбои в работе. Запомните код ошибки и свяжитесь с ближайшим сервис-центром Canon (смотрите заднюю обложку).

Если код ошибки появился после съемки, снимок может не быть записан. Нажмите кнопку просмотра и просмотрите изображение.

Список сообщений



Следующие сообщения показываются на ЖК мониторе.

Busy	Картинка сохраняется на карте CF или камера загружает записанное изображение.
No CF Card	Попытка снять или просмотреть изображение при отсутствии в камере карты CF.
CF Card Error	Проблема с картой CF.
CF Card Full	Больше снимков сохранено быть не может.
Naming error!	Уже существует файл с именем, который камера пытается создать. Или номера файлов уже достигли максимального значения и не может быть создано новых номеров файлов. Сбросьте необходимое количество изображений на компьютер, затем используйте компьютер для форматирования карты CF. Отметьте, что форматирование сотрет все изображения и информацию на карте CF.
No Image	На карте CF не записано изображений.
Image too large	Попытка просмотреть изображение, имеющее размер больше 3200x2400 пиксел.
Incompatible JPEG format	попытка просмотреть изображение, имеющее JPEG формат, который не совместим с камерой.
CCDRAW	Вы попытались просмотреть изображение CCDRAW.
Corrupted data	Попытка просмотреть изображение, содержащее нарушенные данные.
Cannot rotate	попытка вращения изображения, записанного другой камерой или в другом формате, или обработанного компьютером.
Unidentified Image	Попытка просмотреть изображение, снятое в особом формате (например, формате, уникальном для камеры другого производителя).
Protected!	Попытка стереть защищенное изображение.
Too many marks	Попытка ввести количество заказа печати, которое слишком высокое. Введите меньшее количество.
Cannot complete!	Заказ печати или установка слайд шоу не могут быть сохранены.

Решение проблем

Если у вас есть проблемы с вашей камерой, обратитесь сначала к этому руководству по решению проблем, проверяя камеру.

Питание

Нельзя подзарядить блок батарей.	Используется некорректный блок батарей. Используйте блок батарей Canon BP-511. (стр4) Блок батарей неправильно вставлен в компактный АС адаптер. Вставьте блок батарей правильно. (стр25) К компактному АС адаптеру подсоединено устройство постоянного тока. Выньте штекер устройства постоянного тока из компактного АС адаптера. (стр26)
Главный переключатель не включает камеру (ON).	Блок батарей разряжен. Подзарядите блок батарей. (стр25) Блок батарей вставлен неправильно. Вставьте блок батарей правильно. (стр27) Крышка отсека батарей не закрыта. Плотно закройте крышку отсека батарей. (стр27) Крышка слота карты CF не закрыта. Вставьте карту CF плотно до выскакивания кнопки выброса карты CF, затем закройте крышку слота карты CF. (стр31)
Лампа доступа мигает, даже когда Главный переключатель в OFF.	Если Главный переключатель установлен в OFF сразу после съемки, лампа доступа продолжает мигать в течение нескольких секунд до записи изображения на карту CF. После сохранения изображения на карте CF лампа доступа погаснет и камера автоматически выключится.
Батарея быстро теряет энергию.	Блок батарей заряжен недостаточно. Полностью зарядите блок батарей. (стр25) Блок батарей превысил срок службы. Купите новый блок батарей. (стр140)
Камера сама выключается	Работает функция автовыключения. Снова включите камеру главным переключателем или выключите функцию автовыключения. (стр121)
На ЖК панели мигает только значок ().	Уровень заряда блока батарей очень низкий. Подзарядите блок батарей. (стр25) Камера неправильно работает. Нажмите кнопку затвора наполовину для сброса камеры в нормальное состояние. (стр33) Если значок () все еще показывается, камера нуждается в ремонте. Отнесите ее в сервис-центр Canon. (см. заднюю обложку)

Съемка

Нельзя снимать или записывать изображения.	Карта CF установлена неправильно. Установите карту CF правильно. (стр31) Карта CF заполнена. Смените на новую карту CF или сотрите ненужные изображения. (стр31, 47, 108) Блок батарей разряжен. Замените блок батарей. (стр25) Изображение не в фокусе (лампочка «в фокусе» в видоискателе мигает). Нажмите кнопку затвора наполовину для фокусирования заново. Если не получается, сфокусируйте вручную. (стр33, 63)
ЖК монитор показывает, но изображения плохо видны.	Пыль или инородное тело на мониторе. Почистите монитор мягкой тканью. ЖК монитор изношен. Проконсультируйтесь в магазине, где вы купили вашу камеру, или в сервис-центре Canon. (стр12, см. заднюю обложку)
Изображения размыты.	Переключатель режима фокусировки объектива установлен в MF (или M). Установите переключатель режима фокусировки в AF. (стр30) Движение рукой при нажатии на кнопку затвора. Нажимайте на кнопку затвора осторожно, чтобы камера не двигалась. (стр33, 40)
Нельзя использовать карту CF.	Данные на карте CF повреждены. Отформатируйте карту CF. (стр109) Используйте подходящий тип карты CF. (стр3, 141)
На ЖК панели появляется сообщение “С bC”.	Батарея backup разряжена. Замените батарею backup. (стр24)

Проверка изображений и обращение с ними

Не стираются изображения.	Изображения могут быть защищены. Удалите защиту изображений. (стр107)
Показываются неправильные дата и время.	Установка Дата\Время может быть неправильной. Установите дату\время правильно. (стр38)
На ТВ экране изображений не появляется.	Штекеры видеокабеля вставлены неполностью. Вставьте штекеры видеокабеля полностью. (стр116)

Главные аксессуары (продаются отдельно)**Блок батарей BP-511**

Это мощный литиевый ионный вторичный блок батарей. Взвешенное напряжение 7.4В. вы можете использовать компактный AC адаптер CA-PS400 для подзарядки блока батарей BP-511, и будучи полностью заряженным, он имеет достаточно заряда для того, чтобы вы могли сделать около 540 снимков (нормально, с 50% использования вспышки). Подзарядка занимает около 90 минут.

**Батарейная рукоятка BG-ED3**

Это батарейная рукоятка, которая содержит два блока батарей BP-511. Она обеспечивает кнопку затвора, электронные циферблаты, кнопку замка AE/замка FE и кнопку выбора фокусировочной точки для использования при съемке портретных (вертикальных) снимков. (Может также использовать устройство постоянного тока.)

**Объективы подстройки диоптрий серии E**

Один из десяти объективов подстройки диоптрий серии E (от -4 до +3дпт) с окуляром может быть подсоединен к окуляру камеры для дальнейшего расширения диапазона коррекции диоптрий

**Вспышки Speedlite 550EX, 420EX, 220EX серии EX,**
предназначенные для EOS

Доступны три предназначенные для EOS автовспышки E-TTL Speedlite: зум-вспышка с высоким выходом 550EX, доступная 420EX и компактная 220EX.

Их соответствующие ведущие числа (ISO 100 в метрах) – 55, 42 и 22. Для всех трех вспышек возможны автовспышка E-TTL, высокоскоростное синхро (FP flash) и замок FE. В дополнение, 550EX может работать в легкой для использовании беспроводной мульти-Speedlite системе.

**Макро кольцевая вспышка MR-14EX**

Это предназначенная для EOS макро кольцевая вспышка, имеющая две трубки-вспышки, ведущее число 14 (ISO 100 в метрах) и E-TTL автовспышку. Вы можете спускать одну или две вспышки-трубки и контролировать уровень вспышки для наилегчайшего получения сложных световых эффектов с E-TTL автовспышкой. Есть также возможность высокоскоростного синхро (FP flash) и замка FE. MR-14EX может работать беспроводной мульти-Speedlite системе с 550EX Speedlite как слайв для обеспечения разнообразия макро эффектов вспышки

**Таймер – дистанционный контроллер TC-80N3**

Дистанционный контроллер подсоединяется 80см шнуром и включает встроенные (1) таймер, (2) интервальный таймер, (3) долгоэкспозиционный таймер и (4) и функцию спуска затвора с установкой отсчета. Вы можете установить время от 1 секунды до 99 часов 59 минут 59 секунд в приращениях по 1 секунде. Включает защелкивающийся штекер для подсоединения к EOS D30.

**Дистанционный переключатель RS-80N3**

Это дистанционный переключатель с 80см шнуром для предотвращения тряски камеры для супертелефотосъемки, макрофотографии и bulb экспозиции. Вы можете использовать дистанционный переключатель для нажатия на кнопку затвора наполовину или полностью. Также включает замок спуска затвора и защелкивающийся штекер для подсоединения к терминалу дистанционного управления EOS D30.

**Карта CF**

Устройство памяти для хранения фотоизображений.

**Адаптер ПК карты**

Этот адаптер позволяет вам использовать карту CF в слоте ПК карты компьютера.

Системная карта

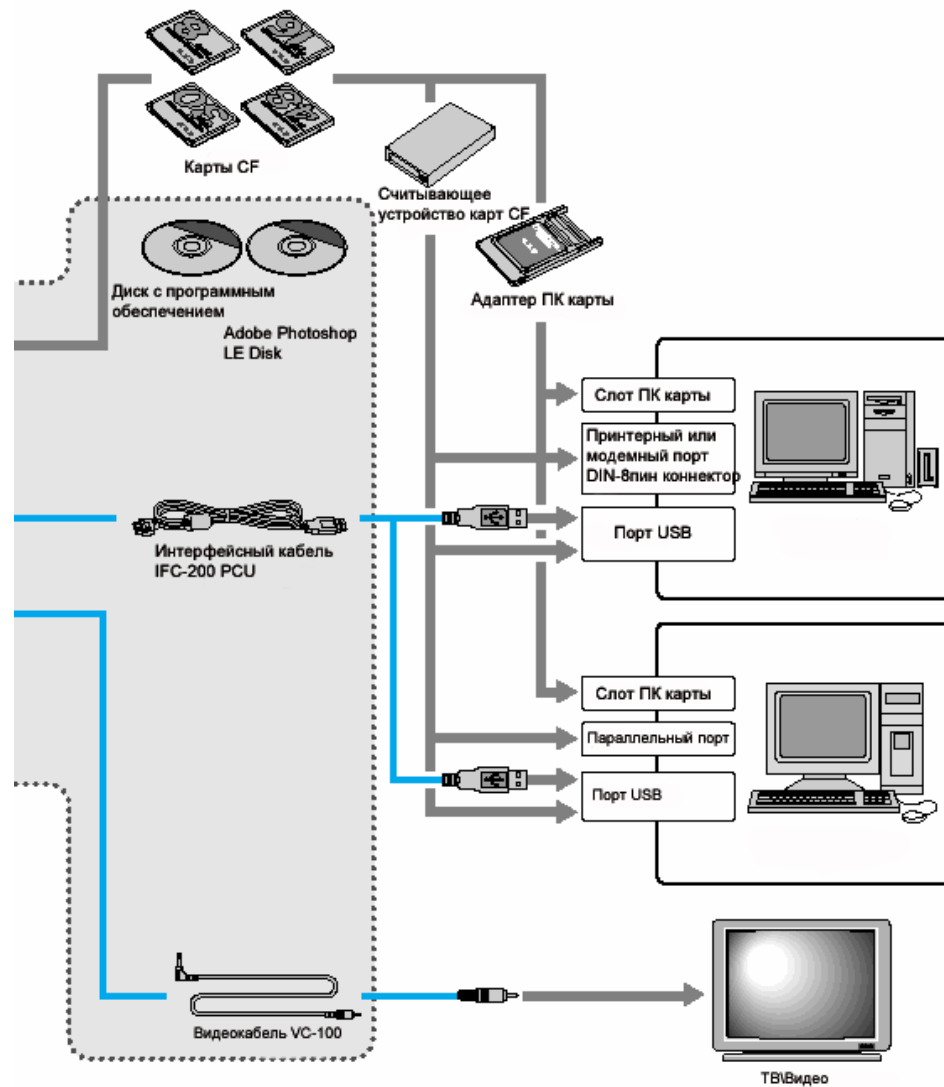
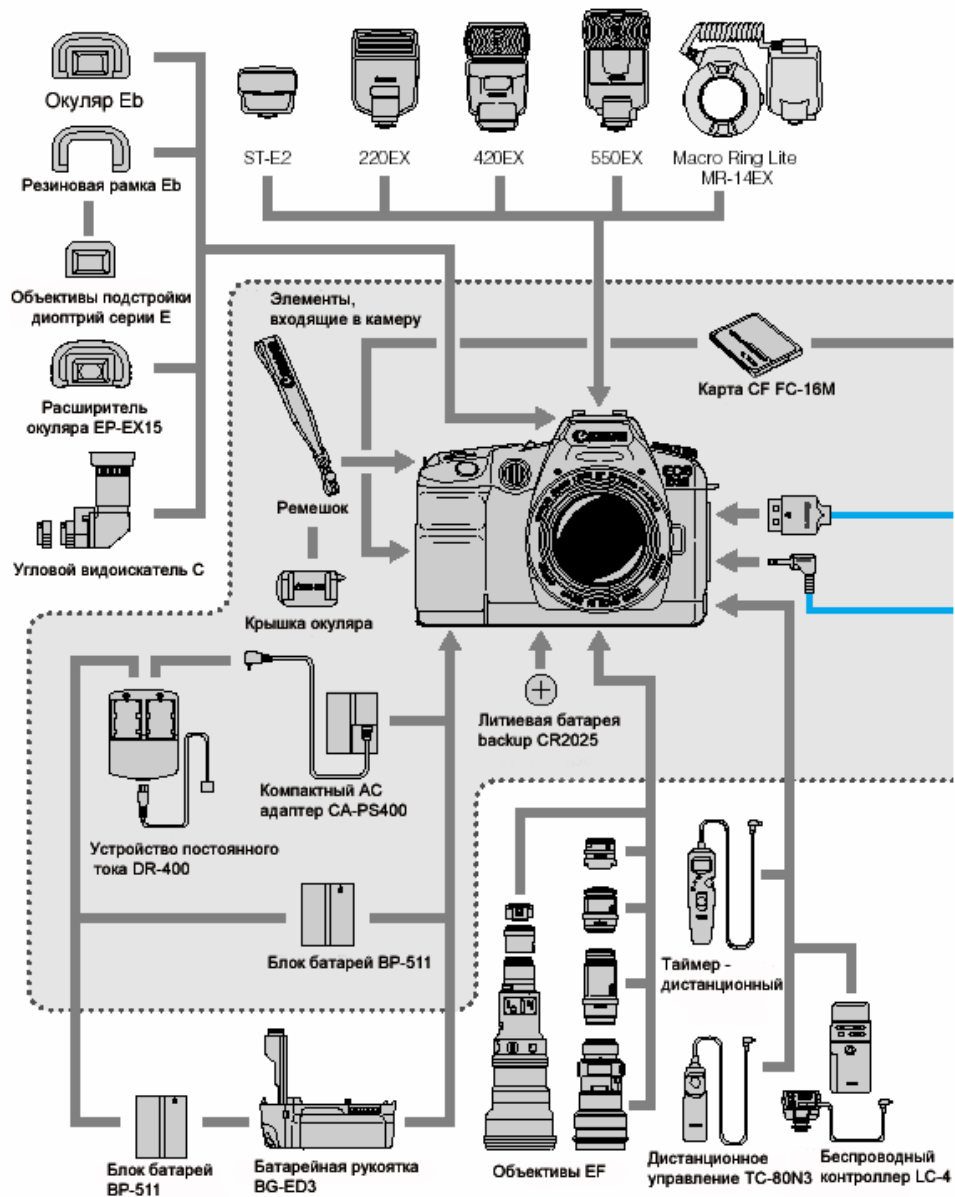

Основные спецификации**Тип**

Тип.....Однообъективная рефлексная AE-AF цифровая камера со встроенной вспышкой и затвором с фокальной поверхностью, 36-битным полным цветом (RGB каждый 12-бит), однокадровый прямой сенсор изображения CMOS
Размер матрицы.....22.7x15.1мм

Совместимые объективы.....группа объективов Canon EF

Крепление объектива.....крепление Canon EF

Фокусное расстояние объектива.....ок. x 1.6 указанного фокусного расстояния объектива

Элемент изображения

Тип.....высокочувствительный, с высоким разрешением, большой одноповерхностный CMOS сенсор.

Эффективный размер сенсора.....22.7x15.1мм (эквивалент печатного типа Advanced Photo System C)

Количество пиксел.....Общее: ок 3.25млн пиксел

Эффективное: ок 3.11млн пиксел

Соотношение сторон.....2:3

Метод цветного фильтра.....первичный цветной фильтр

Низкопропускной фильтр.....расположенный на передней поверхности элемента изображения, неудаляемый

ЖК монитор

Тип.....TFT-типа цветной ЖК монитор

Размер картинки.....1.8 дюйма

Число пиксел.....ок 114 000 пиксел

Подстройка яркости.....2 уровня: Стандартный или Яркий (выбор функцией меню)

Метод записи

Устройство записи.....карта CF (Type I или II)

Тип формата записи.....Правила дизайна для файловых систем камер

Форматы записи.....JPEG, RAW

Емкость записи.....(1) Большой\отличный: 10, (2) Большой\нормальный:21, (3)

Маленький\нормальный:22, (4) Маленький\нормальный:40, RAW:3 (с картой CF 16Mb)

Параметры.....стандартные параметры плюс три типа пользовательских параметров, выбранных пользователем.

Автофокус

Тип АФ.....multi-BASIS TTL-CT-SIR тип (TTL вторичная регистрация изображения)

Фокусировочные точки.....3 точки (I + I)

Рабочий диапазон АФ.....от EV2 до EV18 (ISO 100)

Выбор фокусировочной точки.....(1) автоматический выбор камерой, (2) ручной одноточечный выбор

Режимы фокусировки.....(1)однокладовый АФ: АФ запирается при достижении фокуса. Затвор может быть спущен только при достижении фокуса. (2)AI серво АФ: Отслеживает движение объекта до начала действительного измерения; включает предиктивную функцию; затвор может быть спущен в любое время независимо от фокуса (предиктивный мотор имеет приоритет при многократной съемке), индикатор мигает на 8Гц, если фокус не получается. (3)AI фокус АФ: Автоматически переключает между Однокадровым АФ и AI серво АФ. (4)Ручной фокус: Когда переключатель режима фокусировки на объективе установлен на MF (или M), может быть использовано кольцо ручной фокусировки.

Дополнительный АФ свет.....тип подсветки лампой. Встроенный дополнительный АФ свет испускается автоматически в зависимости от условий. Эффективное расстояние: ок 3.8м от центра видоискателя.

Баланс белого

Тип.....автоматический баланс белого и использованием элемента изображения

Метод установки.....(1)Автоматическая установка, (2)Ручная установка

Ручной баланс белого.....Доступен (устанавливается из функции Меню)

Видоискатель

Тип.....тип на-уровне-глаза с пентапризмой

Стандартные диоптрии.....-1дпт

Диапазон подстройки диоптрий.....от -3 до +1дпт

Покрытие картинки.....95% процентов по вертикали и горизонтали

Увеличение.....0.88x (при -1дпт, объективе 50мм, на бесконечности)

Информация видоискателя.....скорость затвора, значение диафрагмы, индикатор FEL, замок AE/AF, индикатор фокусировочной точки, уровень экспозиции, количество компенсации экспозиции AE, уровень ручной экспозиции, уровень АЕВ, прошедшее время работы лампы сокращения красного глаза, готовность вспышки, высокоскоростное синхро, индикатор «в фокусе» AF/MF

Зеркало.....быстровозвращающееся половинное зеркало (затемнение: нет до объектива EF 600m F4L IS USM)

Глубина поля предварительного просмотра.....нажмите кнопку предварительного просмотра глубины поля

Контроль экспозиции

Метод.....35-зонное SPC и TTL открытое измерение

(1)оценочное измерение, (2)центральное частичное измерение (ок 9.5%

области видоискателя), (3)центровзвешенное усредненное оценочное измерение

Режимы экспозиции.....(1)программная AE (сдвигаемая), (2)автоприоритет скорости затвора AE, (3)автоприоритет диафрагмы AE, (4)автоприоритет глубины поля AE, (5)режим Полное авто, (6)режимы программного контроля изображения AE (пять типов: портрет\ландшафт\близкий\спорт\ночная сцена), (7)ручной, (8)E-TTL автовспышка программная вспышка A (высокоскоростное синхро, замок FE)

Диапазон измерения.....от EV2 до EV20 (при комнатной температуре с объективом F1.4 при ISO 100)

Диапазон скорости ISO.....эквивалент 100, 200, 400, 800, 1600

Компенсация экспозиции.....(1)АЕВ: +\2 stop в приращениях 1\2 или 1\3 stop, правильная экспозиция, недоэкспозиция, переэкспозиция. (2)Ручная компенсация: +\2 stop в приращениях 1\2 или 1\3 stop

Замок АЕ.....(1)автозамок АЕ, (2)нажмите кнопку замка АЕ: Центральное частичное измерение и замок АЕ

Затвор

Тип.....вертикально-движущийся фокальной-плоскости затвор со всеми скоростями, контролируемые электронно

Скорости затвора.....от 1\4000 до 30сек, bulb и X-синхро на 1\200сек

Спуск затвора.....мягкого касания электромагнитный спуск

Таймер.....электронно контролируемый, 10ти-секундная задержка

Протяжка.....(1)покадровая, (2)многокадровая, (3)таймер (10сек)

Число многокадровых изображений.....ок 3 изображений\сек, максимум до 8 изображений (ONE SHOT в формате Большой\Отличный

Встроенная вспышка

Тип.....убирающаяся E-TTL автовспышка и автовыскакивающая вспышка

Ведущее число.....12\39 (при ISO 100, м\фт)

Время восстановления.....ок 3сек

Индикатор готовности вспышки.....значок готовности вспышки горит в видоискателе

Покрывание вспышки.....покрывает поле, эквивалентное фокусному расстоянию 18мм

Подстройка вспышки.....E-TTL автовспышка (предварительная вспышка для измерения и фокусировки)

Контроль уровня вспышки.....автоматическое сокращение при плохом освещении или для заполнения вспышки

Компенсация экспозиции.....+\2 stop в приращениях 1\2 или 1\3 stop

Функции просмотра и стирания

Режимы просмотра.....(1)покадровый, (2)индексный, (3)увеличение, (4)автопросмотр

Стирание.....(1)покадровое, (2)все (кроме защищенных изображений)

Питание

Батарея.....работает от одного блока батарей BP-511 (литиевая ионная батарея)

Число изображений, которое может быть снято (с полностью заряженной батареей).....680 (без вспышки, нормальная температура); 480 (без вспышки, низкая температура); 540 (50% вспышки, нормальная температура); 400 (50% вспышки, низкая температура)

Проверка батарей.....трехступенчатый значок проверки батарей на ЖК панели

Функции сохранения энергии.....устанавливаются функцией меню

Батарея backup.....одна CR2025 литиевая батарея-таблетка (сохраняет установки для функций меню)

Предупреждение батареи backup.....сообщение о замене, показываемое на ЖК панели.

Корпус камеры

Контакты вспышки.....(1)крепление аксессуара: X-синхро контакты, (2)синхро терминал (с запором) в нижнем углу корпуса камеры

Совместимость системы внешней вспышки.....совместима с E-TTL авто синхро

Функция сокращения красного глаза.....тип освещения встроенной вспышки

Интерфейсы.....слот карты USB/CF (Type I, II)/ видеовыход (NTSC/PAL)

Штекер дистанционного контроля.....тип N3

Размеры (ШxВxГ).....149.5x106.5x75мм

Вес.....780г (без блока батарей, карты CF, батареи backup)

Диапазон рабочей температуры.....от 0C до +40C

Диапазон рабочей влажности.....85% или ниже

Компактный AC адаптер CA-PS400

Совместимая батарея.....блок батарей BP-511

Совместимое устройство постоянного тока.....DR-400

Крепления батарей.....2(блоки батарей не могут подзарядаться при подключенном устройстве постоянного тока)

Длина шнура питания.....ок 1.8м

Время подзарядки.....ок 90мин на блок батарей

Взвешенный вход\частота.....100-240V AC, 50/60Hz

Взвешенный выход.....подзарядка: 8.4V DC

Когда подсоединено устройство постоянного тока:

8.1V DC

Рабочая температура.....от 0C до +40C

Диапазон рабочей влажности.....менее 85%

Размеры (ШxВxГ).....100x51x133мм

Вес.....285г (без подключенного шнура)

Устройство постоянного тока DR-400

Совместимый адаптер.....Компактный AC адаптер CA-PS400

Совместимая камера.....EOS D30

Взвешенное входное напряжение.....от 6.3 до 10.5V DC

Взвешенное выходное напряжение.....от 6.3 до 10.5V DC

Длина шнура.....ок 1.8м

Рабочая температура.....от 0C до +40C

Диапазон рабочей влажности.....менее 85%

Размеры (ШxВxГ).....38.4x21x55.3мм

Вес.....110г

Все данные основываются на стандартных тестовых условиях Canon.

Все спецификации продукта и внешний вид подлежат изменению без уведомления.